

Tipo SCCW – Morse a vite universali

SCCW type - Universal screw clamps

- Circular double cam lock method resulting in a stronger clamping force and ensuring safe work.
- Special alloy steel body.
- The circular cam and the screw are treated to prevent rusting.
- Safety factor 5 x rated load capacity.
- Doppia camma circolare per aumentare la forza di serraggio: il piano di presa si orienta sempre nella direzione della forza applicata.
- Corpo di acciaio speciale.
- Camma e vite protetti contro l'ossidazione.
- Coefficiente sicurezza 5 volte minimo la portata nominale.

Tipo Type	Portata WLL kg	Luce di presa Jaw opening R mm	Dimensioni Dimensions									Peso Weight Kg
			S mm	I mm	W mm	V mm	Z mm	U mm	H mm	T mm	X mm	
SCCW 0,5 t	500	0-35	18	27,50	26	108	158	211	82	25	27	1
SCCW 1 t	1.000	0-30	44	42	46	210	175	204	128	38	46	3,20
SCCW-W 1 t	1.000	50-100	88	42	54	225	258	273	190	45	46	6
SCCW 1,5 t	1.500	0-40	29	42	40	150	220	232	140	46	46	3,50
SCCW 3 t	3.000	0-60	38	50	46	190	280	278	184	50	60	7,80
SCCW-W 3 t	3.000	25-75	76	49	60	215	250	291	191	50	54	7,80
SCCW 6 t	6.000	0-75	76	63	76	255	291	365	214	80	69	18

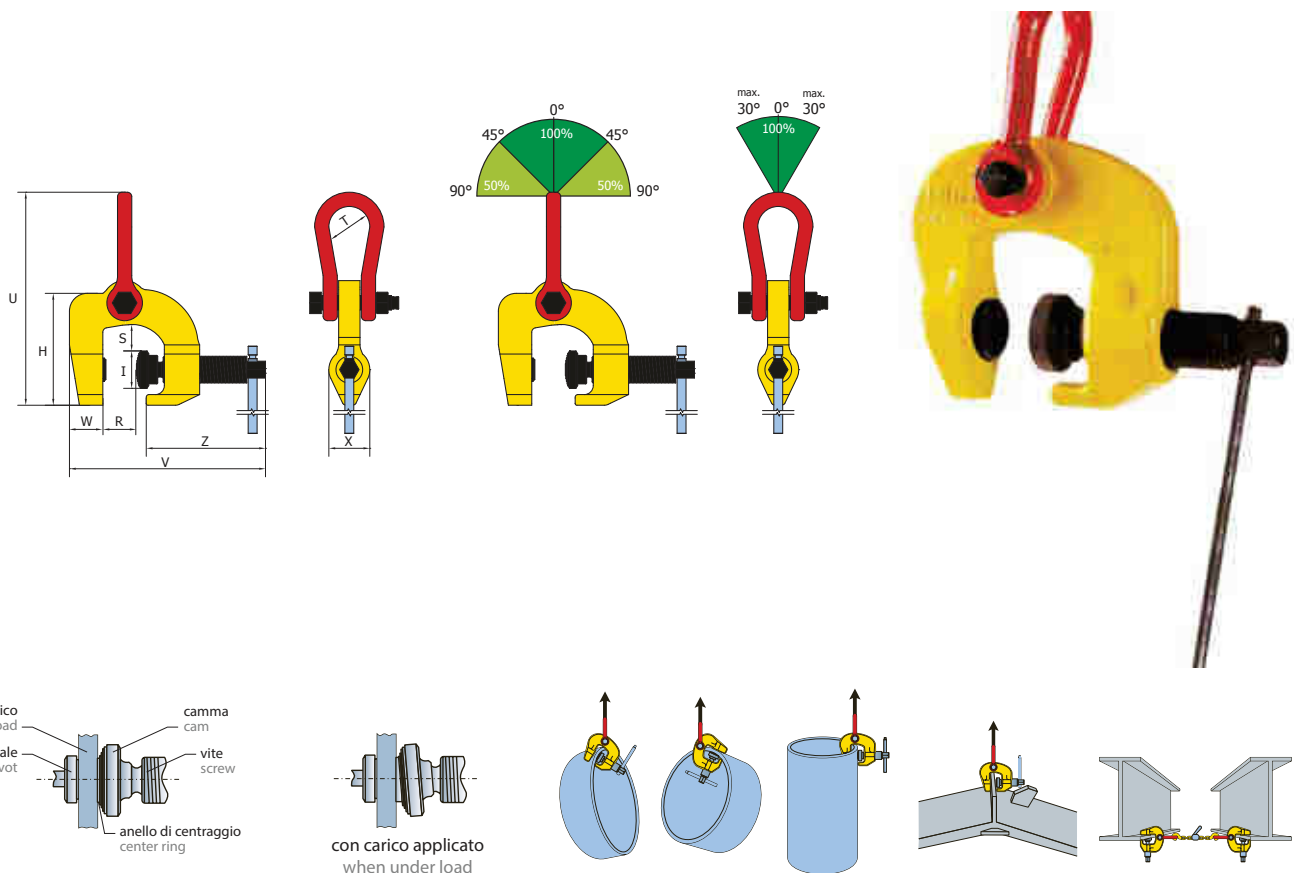

carico load
puntale pivot
camma cam
vite screw
anello di centraggio center ring

Dopo che il carico è stato serrato
When under the initial tightening force

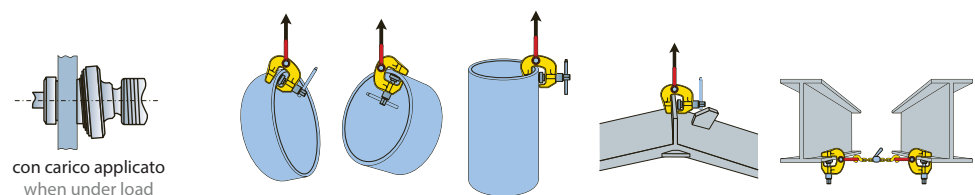

MORSE PER SOLLEVAMENTO - SOLLEVATORI MAGNETICI
LIFTING CLAMPS - MAGNETIC LIFTERS

Tipo SBBE - Morse a vite per sollevamento

SBBE type - Screw clamps

- Two suspension holes enable work to be performed in all directions.
- Swivel pivot with bearing and springs to perfectly fit the load.
- Screw with square thread and springs for a perfect job combined with the swivel pivot.
- Coloured device to highlight the correct force applied to the load.
- Special forged alloy steel body.
- The circular cam and the screw are treated to prevent rusting.
- Safety factor 5 x rated load capacity.
- Morsa multifunzionale grazie ai due punti di aggancio ortogonali.
- Puntale mobile montato su cuscinetto con l'ausilio di molle di contrasto per garantire sempre la massima adesione sul carico da sollevare.
- Vite con filettatura quadrata a passo fine e molle di contrasto per un perfetto lavoro in combinazione con il puntale mobile.
- Dispositivo colorato che segnala il corretto serraggio del carico.
- Corpo di acciaio speciale forgiato.
- Camma e vite protetti contro l'ossidazione.
- Coefficiente sicurezza 5 volte minimo la portata nominale.

Tipo Type	Portata WLL	Luce di presa effettiva Effective jaw opening	Peso Weight	Dimensioni Dimensions																	
				B mm	C mm	D mm	E mm	F mm	G mm	H mm	I mm	J mm	K mm	L mm	M mm	N mm	O mm	P mm	Q* mm	R mm	S mm
SBBE - 0.8	0,8	1-25	1,8	23	25	27ø	22	41	29	140	112	15	24	96	24ø	46	26ø	150	15ø	24	27ø
SBBE - 2	2	1-40	3,7	30	45	32ø	31	61	46	203	166	18	34	124	24ø	55	36ø	150	22ø	34	32ø
SBBE - 3	3	1-40	7,6	37	43	36ø	43	66	45	210	183	25	38	134	32ø	70	44ø	150	25ø	36	32ø
SBBE - 4	4	5-35	8,8	40	47	45ø	40	60	60	240	170	30	42	137	36ø	80	50ø	150	30ø	30	31ø
SBBE - 6	6	10-40	14,5	48	55	50ø	45	70	70	276	213	35	47	150	40ø	96	60ø	150	35ø	45	37ø

* Diametro cuscinetto
* Bearing diameter

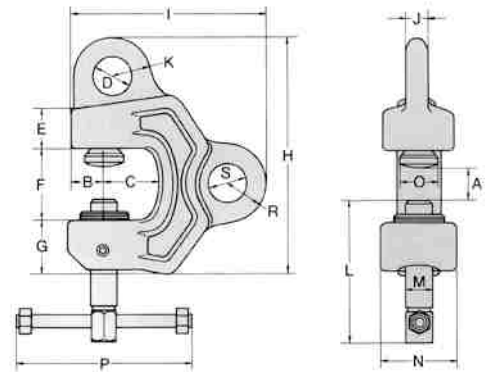

Linea di controllo
Checking line

