

Paranchi pneumatici a catena serie MINI

MINI series air chain hoists

CARATTERISTICHE SPECIFICATION

Simple construction but extremely reliable, Mini hoists are based on the yearly proven technology of the PROFIL hoists serie.

The rotor is controlled directly from the motor with integrated brake and can operate only when air pressure reaches predetermined values; on the contrary, if the air pressure is too low or stop suddenly, the rotor stop immediately preventing unwanted and dangerous movements of the load.

Permanent motor lubrication using a high performance grease. No additional motor lubrication required.

Load chain manufactured from high quality tempered steel, wear and fatigue resistant.

Sensitive infinitely variable speed control.

Easy and fast connecting of the air supply to the hoist.

Suited for application in hazardous areas according to Directive 94/9/EEC. Marking: Ex II 3GD IIA T4 (X)

Mini hoists are insensitive to dust and humidity and suitable to operate with temperature ranging from -20°C up to 50°C.

Also suitable for horizontal pulling.

I paranchi della serie MINI, di semplice costruzione ma estremamente funzionali, sono il risultato di tantissimi anni di esperienza maturata con la serie PROFIL.

Il motore con freno di tipo integrato agisce direttamente sul rotore sbloccandolo solo se la pressione dell'aria immessa nella camera raggiunge un valore predeterminato; in caso contrario, se l'alimentazione è troppo bassa o cessa improvvisamente, il rotore viene bloccato immediatamente impedendo movimenti indesiderati e pericolosi del carico.

Il motore è trattato con un grasso speciale che permette il funzionamento del paranco anche in mancanza di olio proveniente dal lubrificatore.

La catena è di speciale acciaio trattato, con alta resistenza alla fatica e alla corrosione.

La pulsantiera FI (pag. 156) permette altissima sensibilità nel graduare le velocità di salita e discesa.

Il collegamento con la linea dell'aria avviene in modo semplice e veloce inserendo il tubo direttamente su di un raccordo disposto sul paranco.

I paranchi MINI sono idonei per lavoro in aree classificate secondo la Direttiva 94/9/CE; la marcatura riportata dal paranco è EX II 3GD IIA T4 (X).

I paranchi MINI sono insensibili all'umidità e alla polvere e sono idonei per impiego in presenza di temperature comprese tra -20°C e 50°C.

Idonei anche per tiri orizzontali.



**Paranchi pneumatici
a catena serie MINI**
MINI series air chain hoists



VANTAGGI
ADVANTAGES

- Peso ridottissimo
 - Idonei per impiego senza lubrificazione esterna
 - Insensibili a polvere e umidità
 - Marcatura Ex II 3GD IIA T4 (X)
 - Freno con usura limitata
 - Pochi componenti per una facile manutenzione
-
- Compact size
 - Light weight
 - Suitable for lub free lubrication
 - Insensitive to humidity and dust
 - Marking Ex II 3GD IIA T4 (X)
 - Wear resistant braking motor system
 - Minimum of components for ease of maintenance

PARANCHI PNEUMATICI
AIR HOISTS

CARATTERISTICHE
SPECIFICATION

- Compact size and lightweight for easy handling
- Suitable for application in hazardous areas
- Marking Ex II 3GD IIA T4 (X)
- 6 Bar air pressure
- Extremely sensitive control for the precise positioning of the load
- Wear resistant motor braking system
- Suitable for lube free operation
- Insensitive to dust and humidity
- Temperatures ranging from -20° C up to 50° C
- Minimum components for ease of maintenance
- Upon demand the suspension hook can be twisted by 90°
- Chain container available up to 8m as standard

- Dimensioni compatte e peso ridottissimo
- Idonei per applicazione in aree classificate in accordo alla Direttiva 94/9/CE
- Marcatura Ex II 3GD IIA T4 (X)
- Pressione aria di funzionamento: 6 bar
- Pulsantiera con elevatissima sensibilità di comando per posizionamenti precisi dei carichi
- Freno con usura limitata
- Idonei per impiego senza lubrificazione esterna
- Insensibili a polvere e umidità
- Range di temperatura: -20° C / +50° C
- Pochi componenti per una facile manutenzione
- Su richiesta il paranco può essere fornito con il gancio di sospensione girato di 90°.
- Il sacco raccogli catena standard è disponibile per lunghezze di catena fino a 8 metri.

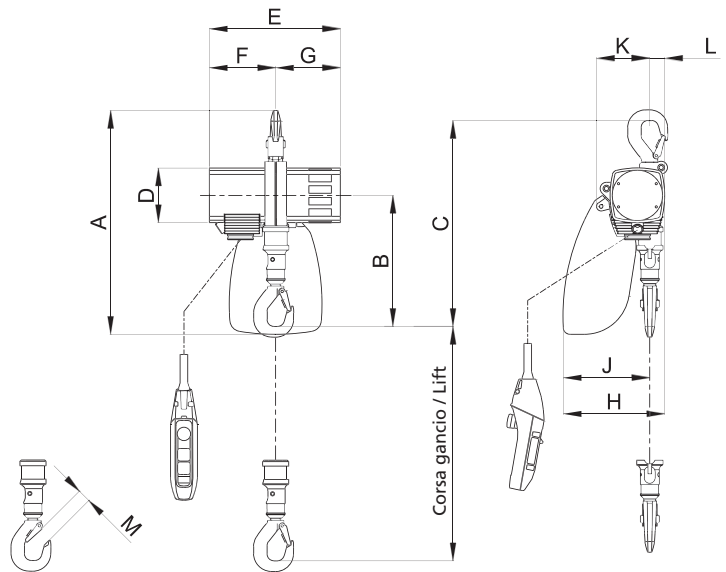

DATI TECNICI TECHNICAL DATA

Portata WLL	Tipo Type	Corsa gancio standard Standard height of lift	Tratti di catena Chain strands	Tubo pulsantiera standard Standard length of control	Potenza motore Motor output	Pressione aria Air pressure	Velocità sollevamento Lifting speed		Velocità discesa Lowering speed	
							A pieno carico At full load	Senza carico Without load	A pieno carico At full load	Senza carico Without load
Kg		m	n°	m	kW	bar	m/min.	m/min.	m/min.	m/min.
125	MINI 125/1G	3	1	2	0,4	6	15	40	30	24
250	MINI 250/1G	3	1	2	0,4	6	8	20	16	12
500	MINI 500/1G	3	1	2	1,0	6	10	20	18	12
980	MINI 1000/1G	3	1	2	1,0	6	5	10	10	6

Portata WLL	Tipo Type	Consumo aria a pieno carico Air consumption at full load		Raccordo aria Air connection	Dimensione interna tubo aria Hose inside dimension	Peso con 3 m di corsa gancio e 2 m di pulsantiera Weight with 3m lift and 2m push button	Dimensioni catena Chain dimension	Peso catena Chain weight
		Sollevamento Lifting	Discesa Lowering					
Kg		m3/min.	m3/min.		mm	Kg	mm	Kg
125	MINI 125/1G	0,5	0,7	G 3/8	9	9,5	4x12	0,35
250	MINI 250/1G	0,5	0,7	G 3/8	9	10,5	4x12	0,35
500	MINI 500/1G	1,2	1,6	G 1/2	13	21	7x21	1,0
980	MINI 1000/1G	1,2	1,6	G 1/2	13	23	7x21	1,0

Portata WLL	Tipo Type	Dimensioni Dimensions											
		A mm	B mm	C mm	D mm	E mm	F mm	G mm	H mm	J mm	K mm	L mm	M mm
125	MINI 125/1G	367	232	328	92	213	109	104	177	148	83	29	19
250	MINI 250/1G	367	232	328	92	213	109	104	177	148	83	29	19
500	MINI 500/1G	505	316	458	122	292	148	144	234	194	119	40	28
980	MINI 1000/1G	505	316	458	122	292	148	144	234	194	119	40	28



CARATTERISTICHE
SPECIFICATION

- Compact size and lightweight for easy handling
- Suitable for application in hazardous areas
- Marking Ex II 3GD IIA T4 (X)
- 6 Bar air pressure
- Extremely sensitive control for the precise positioning of the load
- Wear resistant motor braking system
- Suitable for lube free operation
- Insensitive to dust and humidity
- Temperatures ranging from -20° C up to 50° C
- Minimum components for ease of maintenance
- Upon demand the suspension hook can be twisted by 90°
- Chain container available up to 8m as standard

- Dimensioni compatte e peso ridottissimo
- Idonei per applicazione in aree classificate in accordo alla Direttiva 94/9/CE
- Marcatura Ex II 3GD IIA T4 (X)
- Pressione aria di funzionamento: 6 bar
- Pulsantiera con elevatissima sensibilità di comando per posizionamenti precisi dei carichi
- Freno con usura limitata
- Idonei per impiego senza lubrificazione esterna
- Insensibili a polvere e umidità
- Range di temperatura: -20° C / +50° C
- Pochi componenti per una facile manutenzione
- Su richiesta il paranco può essere fornito con il gancio di sospensione girato di 90°.
- Il sacco raccoglicatena standard è disponibile per lunghezze di catena fino a 8 metri.

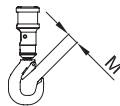
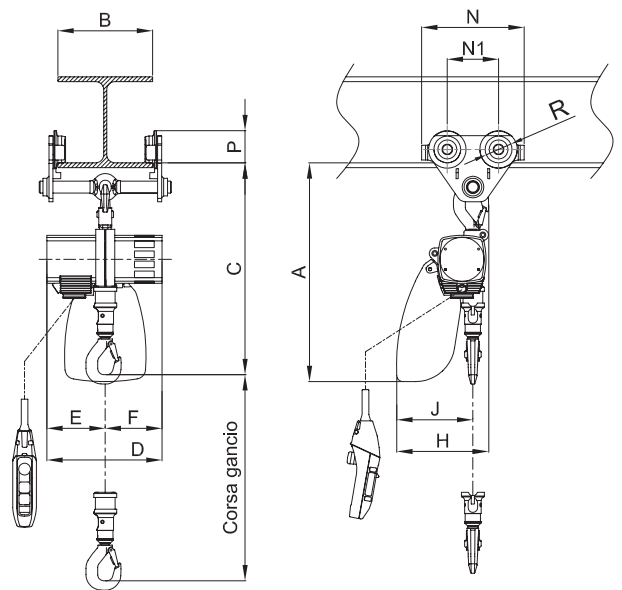

DATI TECNICI TECHNICAL DATA

Portata WLL	Tipo Type	Corsa gancio standard Standard height of lift	Tratti di catena Chain strands	Tubo pulsantiera standard Standard length of control	Potenza motore Motor output	Pressione aria Air pressure	Velocità sollevamento Lifting speed		Velocità discesa Lowering speed	
							A pieno carico At full load	Senza carico Without load	A pieno carico At full load	Senza carico Without load
Kg		m	n°	m	kW	bar	m/min.	m/min.	m/min.	m/min.
125	MINI 125/2S	3	1	2	0,4	6	15	40	30	24
250	MINI 250/2S	3	1	2	0,4	6	8	20	16	12
500	MINI 500/2S	3	1	2	1,0	6	10	20	18	12
980	MINI 1000/2S	3	1	2	1,0	6	5	10	10	6

Portata WLL	Tipo Type	Consumo aria a pieno carico Air consumption at full load		Raccordo aria Air connection	Dimensione interna tubo aria Hose inside dimension	Peso con 3 m di corsa gancio e 2 m di pulsantiera Weight with 3 m lift and 2 m push button	Dimensioni catena Chain dimension	Peso catena Chain weight	Larghezza trave B Flange width B		Raggio minimo curvatura Min. radius curve
		Sollevamento Lifting	Discesa Lowering						Standard	Option	
Kg		m3/min.	m3/min.		mm	Kg	mm	Kg	mm	mm	mm
125	MINI 125/2S	0,5	0,7	G 3/8	9	17	4x12	0,35	50÷220	a richiesta/upon demand	900
250	MINI 250/2S	0,5	0,7	G 3/8	9	18	4x12	0,35	50÷220	a richiesta/upon demand	900
500	MINI 500/2S	1,2	1,6	G 1/2	13	28	7x21	1,0	58÷220	a richiesta/upon demand	1000
980	MINI 1000/2S	1,2	1,6	G 1/2	13	34	7x21	1,0	58÷220	a richiesta/upon demand	1000

Portata WLL	Tipo Type	Dimensioni Dimensions											
		A mm	C mm	D mm	E mm	F mm	H mm	J mm	M mm	R mm	N mm	N1 mm	P mm
125	MINI 125/2S	431	407	213	109	104	177	148	19	55	260	130	68
250	MINI 250/2S	431	407	213	109	104	177	148	19	55	260	130	68
500	MINI 500/2S	554	537	292	148	144	234	194	28	68	260	130	82
980	MINI 1000/2S	554	537	292	148	144	234	194	28	68	260	130	82



CARATTERISTICHE
SPECIFICATION

- Compact size and lightweight for easy handling
- Suitable for application in hazardous areas
- Marking Ex II 3GD IIA T4 (X)
- 6 Bar air pressure
- Extremely sensitive control for the precise positioning of the load
- Wear resistant motor braking system
- Suitable for lube free operation
- Insensitive to dust and humidity
- Temperatures ranging from -20° C up to 50° C
- Minimum components for ease of maintenance
- Upon demand the suspension hook can be twisted by 90°
- Chain container available up to 8m as standard

- Dimensioni compatte e peso ridottissimo
- Idonei per applicazione in aree classificate in accordo alla Direttiva 94/9/CE
- Marcatura Ex II 3GD IIA T4 (X)
- Pressione aria di funzionamento: 6 bar
- Pulsantiera con elevatissima sensibilità di comando per posizionamenti precisi dei carichi
- Freno con usura limitata
- Idonei per impiego senza lubrificazione esterna
- Insensibili a polvere e umidità
- Range di temperatura: -20° C / +50° C
- Pochi componenti per una facile manutenzione
- Su richiesta il paranco può essere fornito con il gancio di sospensione girato di 90°.
- Il sacco raccogli catena standard è disponibile per lunghezze di catena fino a 8 metri.

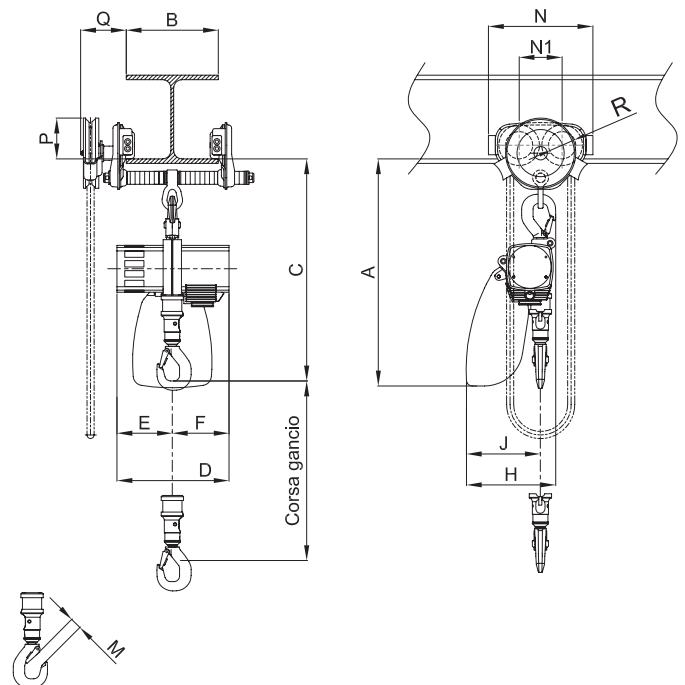

DATI TECNICI

TECHNICAL DATA

Portata WLL	Tipo Type	Corsa gancio standard Standard height of lift	Tratti di catena Chain strands	Tubo pulsantiera standard Standard length of control	Potenza motore Motor output	Pressione aria Air pressure	Velocità sollevamento Lifting speed		Velocità discesa Lowering speed	
							A pieno carico At full load	Senza carico Without load	A pieno carico At full load	Senza carico Without load
Kg		m	n°	m	kW	bar	m/min.	m/min.	m/min.	m/min.
125	MINI 125/2	3	1	2	0,4	6	15	40	30	24
250	MINI 250/2	3	1	2	0,4	6	8	20	16	12
500	MINI 500/2	3	1	2	1,0	6	10	20	18	12
980	MINI 1000/2	3	1	2	1,0	6	5	10	10	6

Portata WLL	Tipo Type	Consumo aria a pieno carico Air consumption at full load		Raccordo aria Air connection	Dimensione interna tubo aria Hose inside dimension	Peso con 3 m di corsa gancio e 2 m di pulsantiera Weight with 3 m lift and 2 m push button	Dimensioni catena Chain dimension	Peso catena Chain weight	Larghezza trave B Flange width B		Raggio minimo curvatura Min. radius curve
		Sollevamento Lifting	Discesa Lowering						Standard	Option	
Kg		m3/min.	m3/min.		mm	Kg	mm	Kg	mm	mm	mm
125	MINI 125/2	0,5	0,7	G 3/8	9	22,5	4x12	0,35	58÷127	128÷305	1300
250	MINI 250/2	0,5	0,7	G 3/8	9	3,5	4x12	0,35	58÷127	128÷305	1300
500	MINI 500/2	1,2	1,6	G 1/2	13	34	7x21	1,0	58÷127	128÷305	1300
980	MINI 1000/2	1,2	1,6	G 1/2	13	36	7x21	1,0	58÷127	128÷305	1300

Portata WLL	Tipo Type	Dimensioni Dimensions												
		A mm	C mm	D mm	E mm	F mm	H mm	J mm	M mm	R mm	N mm	N1 mm	P mm	Q mm
125	MINI 125/2	472	448	213	109	104	177	148	19	71	272	112	106	116
250	MINI 250/2	472	448	213	109	104	177	148	19	71	272	112	106	116
500	MINI 500/2	595	578	292	148	144	234	194	28	71	272	112	106	116
980	MINI 1000/2	595	578	292	148	144	234	194	28	71	272	112	106	116