

**Paranchi elettrici
monofase serie EDC**

EDC series electric chain hoists

KITO

TIPO EDC

Con comando a cilindro

EDC TYPE

With cylinder control

**CARATTERISTICHE
SPECIFICATION**

- Runs on 230V AC power supplies, single phase
- Capacities from 60 Kg to 240 Kg
- High speed lifting/lowering
- Low speed adjustable
- High performance mechanical brake
- Upper limit switch
- Protection grade IP 44
- Expanded operation range using TMH plain trolley

- Alimentazione monofase 230V 50Hz
- Portate da 60Kg a 240 Kg
- Velocità di sollevamento elevate
- La velocità lenta può essere impostata in base alle necessità del cliente
- Freno meccanico combinato con la frizione
- Finecorsa elettrico di salita
- Grado protezione IP 44
- Disponibile con carrello a spinta tipo TMH

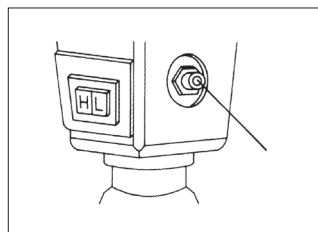
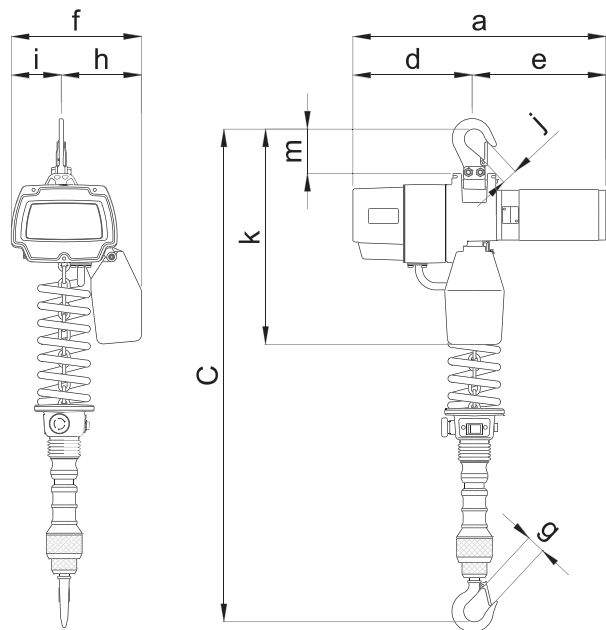

Vite per la regolazione della velocità lenta.
Screw for adjusting the low speed.



Paranchi elettrici monofase serie EDC

EDC series electric chain hoists

KITO

TIPO EDC
Con comando a cilindro

EDC TYPE
With cylinder control

DATI TECNICI TECHNICAL DATA

| | Portata WLL | Tipo Type | Corsa gancio STD Std lift | Alimentazione Power supply | Potenza Motor output | R.I. ED | Avviamenti per ora Max start frequency | Velocità sollevamento Lifting speed | | Diametro catena Chain diameter | Peso netto Net weight |
|-------------------|----------------|--------------|---------------------------------|-------------------------------|-------------------------|------------|---|--|--------------|-----------------------------------|--------------------------|
| | | | | | | | | (m/min.) | | | |
| | Kg | | m | | W | % | N° | Alta High | Bassa Low | mm | Kg |
| 2 vel. sollev. | 60 | EDC06SD | 1,8 | 230V 50 Hz | 300 | 30 | 180 | 20 | 4 | 4 | 13 |
| | 100 | EDC10SD | 1,8 | 230V 50 Hz | 300 | 30 | 180 | 13 | 3 | 4 | 13 |
| | 180 | EDC18SD | 1,8 | 230V 50 Hz | 300 | 20 | 120 | 8 | 3 | 4 | 13,5 |
| 2 speed | 160 | EDC16SD | 1,8 | 230V 50 Hz | 600 | 30 | 180 | 19 | 4 | 4 | 18,5 |
| | 240 | EDC24SD | 1,8 | 230V 50 Hz | 600 | 30 | 180 | 13 | 3 | 4 | 18,5 |

- La velocità di sollevamento varia in funzione del carico applicato e delle variazioni di tensione.
- I valori indicati sono la media tra le velocità di salita e discesa a pieno carico.
- The speed will vary according to the load and voltage fluctuation.
- The lifting speed is equal to the average value of the lifting/lowering speed at the rated load capacity.

| Portata WLL | Tipo Type | Ingombro minimo Min headroom | | | Dimensioni Dimensions | | | | | | | | | |
|-------------------|--------------|--|------------------------------|---------|--------------------------|---------|---------|---------|---------|---------|---------|---------|---------|----|
| | | Con gancio di sospensione Hook suspended | Con carrello With trolley | | a | d | e | f | h | i | g | j | k | m |
| Kg | | C mm | C mm | a mm | d mm | e mm | f mm | h mm | i mm | g mm | j mm | k mm | m mm | |
| 2 vel. sollev. | 60 | EDC06SD | 930 | 891 | 364 | 187 | 177 | 205 | 125 | 80 | 25 | 25 | 340 | 92 |
| | 100 | EDC10SD | 930 | 891 | 364 | 187 | 177 | 205 | 125 | 80 | 25 | 25 | 340 | 92 |
| | 180 | EDC18SD | 930 | 891 | 364 | 187 | 177 | 205 | 125 | 80 | 25 | 25 | 340 | 92 |
| 2 speed | 160 | EDC16SD | 955 | 916 | 428 | 205 | 223 | 219 | 135 | 84 | 25 | 25 | 362 | 92 |
| | 240 | EDC24SD | 955 | 916 | 428 | 205 | 223 | 219 | 135 | 84 | 25 | 25 | 362 | 92 |



PROGETTAZIONE - ASSISTENZA - VENDITA - PRODUZIONE - MONTAGGI - RIPARAZIONI

WWW.ALFATECHSOLLEVAMENTO.COM - Tel/Fax 0549-904088 - info@alfatechsollvamento.com

