

CARATTERISTICHE
SPECIFICATION

- 360° rotatable lifting points;
- Admissible swivel range of master link 180°;
- **Ball bearing system for the orientation of the lifted load;**
- **Not suitable for continuous rotations underload;**
- Grade 8 version;
- Screw 100% crack detection tested;
- Safety factor 4 in all loading directions;
- Tested for 20.000 stress cycles according to EN 1677;
- According to the Machine Directive 2006/42/EC;

All of the eyebolts are marked with the working load, thread size, grade of the steel, CE mark, code for traceability and marking of the manufacturer.

- Golfare girevole a 360°;
- Anello di aggancio orientabile a 180°;
- **Sistema a sfere per l'orientamento del carico sollevato;**
- **Non idonei per rotazioni continue sottocarico;**
- Versione grado 8;
- Bulloni testati 100% contro le cricche;
- Coefficiente di sicurezza 4 in tutte le direzioni di carico;
- Dimensionati per 20.000 cicli di lavoro in accordo a EN 1677;
- Conformi alla Direttiva Macchine 2006/42/CE;

Tutti i golfari sono marcati con la portata di utilizzo, la misura del filetto, il grado dell'acciaio, il marchio CE, il codice di rintracciabilità e la sigla del costruttore.



Tipo di attacco Kind of attachment										
Numero di golfari Number of pieces		1	2	2	2	2	3 o 4	3 o 4	3 o 4	
Angolo Angle		0° / 90°	0°	90°	0°-45°	45°-60°	Asimmetrico Unsymmetrical	0°-45°	45°-60°	Asimmetrico Unsymmetrical
Tipo Type	Misura Size	Portata WLL t	Portata WLL t	Portata WLL t	Portata WLL t	Portata WLL t	Portata WLL t	Portata WLL t	Portata WLL t	
TAW 03	M10x18	0,3	0,6	0,42	0,3	0,3	0,63	0,45	0,3	
TAW 05	M12x18	0,5	1	0,75	0,5	0,5	1,1	0,75	0,5	
TAW 05	M12x25	0,5	1	0,75	0,5	0,5	1,1	0,75	0,5	
TAW 05	M14x20	0,5	1	0,75	0,5	0,5	1,1	0,75	0,5	
TAW 1	M16x20	1,12	2	1,5	1,12	1,12	2,36	1,6	1,12	
TAW 1	M16x30	1,12	2	1,5	1,12	1,12	2,36	1,6	1,12	
TAW 1	M20x30	1,12	2	1,5	1,12	1,12	2,36	1,6	1,12	
TAW 1	M24x30	1,12	2	1,5	1,12	1,12	2,36	1,6	1,12	
TAW 2	M20x30	2	4	2,8	2	2	4	3	2	
TAW 2	M20x40	2	4	2,8	2	2	4	3	2	
TAW 2	M20x50	2	4	2,8	2	2	4	3	2	
TAW 2	M20x70	2	4	2,8	2	2	4	3	2	
TAW 3	M24x30	3,15	6,3	4,25	3,15	3,15	6,3	4,75	3,15	
TAW 3	M24x50	3,15	6,3	4,25	3,15	3,15	6,3	4,75	3,15	
TAW 3	M30x35	3,15	6,3	4,25	3,15	3,15	6,3	4,75	3,15	
TAW 5	M30x35	5,3	10,6	7,1	5,3	5,3	11,2	8	5,3	
TAW 5	M30x45	5,3	10,6	7,1	5,3	5,3	11,2	8	5,3	
TAW 5	M30x50	5,3	10,6	7,1	5,3	5,3	11,2	8	5,3	
TAW 5	M30x60	5,3	10,6	7,1	5,3	5,3	11,2	8	5,3	
TAW 8	M30x35	8	16	11,2	8	8	16,8	12	8	
TAW 8	M36x54	8	16	11,2	8	8	16,8	12	8	
TAW 10	M36x50	10	20	14	10	10	21,2	15	10	
TAW 10	M42x50	10	20	14	10	10	21,2	15	10	
TAW 10	M42x63	10	20	14	10	10	21,2	15	10	
TAW 10	M48x72	10	20	14	10	10	21,2	15	10	
TAW 15	M48x60	15	30	21	15	15	31,5	22,5	15	
TAW 15	M56x78	15	30	21	15	15	31,5	22,5	15	
TAW 15	M64x96	15	30	21	15	15	31,5	22,5	15	
TAW 25	M72x108	25	50	35	25	25	52,5	37,5	25	
TAW 30	M80x120	30	60	42	30	30	63	45	30	
TAW 35	M90x135	35	70	49	35	35	73,5	52,5	35	

- Sul tiro assiale è consentito uno scostamento di $\pm 5\%$ con una riduzione di portata del 10%.
- Nel caso di carico asimmetrico, la portata di una braca a 2, 3 e 4 bracci corrisponde alla portata di un braccio con angolo di lavoro 90°.
- On the axial pull, there can be variation of $\pm 5\%$ with 10% decrease of WLL.
- In case of an unsymmetrical load distribution, the lifting capacities applicable to the 2 to 4 legs sling shall be the same as for 1 leg type under the angle of inclination 90°.

Permissible usage

Load capacity according to the table of WLL in the mentioned directions of pull - see fig 1.

Non permissible usage

Make sure when choosing the assembly that improper load cannot arise eg if:

- The direction of pull is obstructed
- Direction of pull is not in the foreseen area -see fig 2
- Loading ring rests against edges or load

Utilizzo consentito

Portata secondo la tabella a fianco, in accordo all'orientamento della forza - fig 1.

Utilizzo errato

Assicurarsi che non possano sorgere carichi impropri, ad esempio:

- La direzione di tiro è ostruita
- La forza viene applicata al golfare in modo sbagliato - fig 2
- L'anello del golfare forza contro il carico o altri oggetti presenti

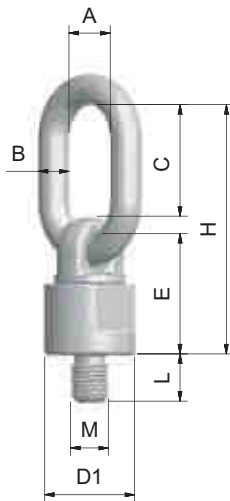
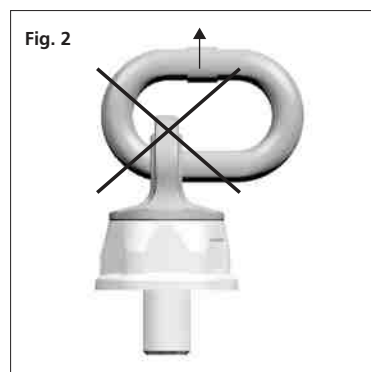
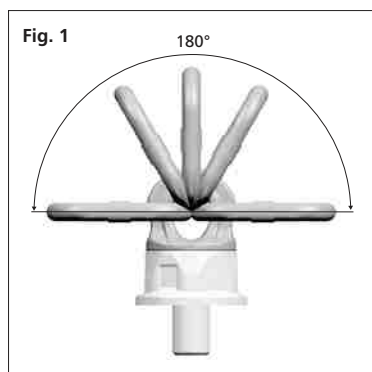

Tipo Type	Misura Size	Passo Pitch	Dimensioni Dimensions							Coppia serraggio Tightening torque	Peso Weight
			A mm	B mm	C mm	D1 mm	E mm	H mm	mm		
TAW 03	M10x18	1,5	30	13	46	38	50	105	30	16	0,5
TAW 05	M12x18	1,75	30	13	46	38	50	105	30	28	0,5
TAW 05	M12x25	1,75	30	13	46	38	50	105	30	28	0,5
TAW 05	M14x20	2	30	13	46	38	50	105	30	40	0,5
TAW 1	M16x20	2	30	13	46	38	50	105	30	70	0,53
TAW 1	M16x30	2	30	13	46	38	50	105	30	70	0,53
TAW 1	M20x30	2,5	30	13	46	38	50	105	30	135	0,53
TAW 1	M24x30	3	30	13	46	38	50	105	30	230	0,53
TAW 2	M20x30	2,5	34	16	57	50	61	131	40	135	1,05
TAW 2	M20x40	2,5	34	16	57	50	61	131	40	135	1,05
TAW 2	M20x50	2,5	34	16	57	50	61	131	40	135	1,05
TAW 2	M20x70	2,5	34	16	57	50	61	131	40	135	1,05
TAW 3	M24x30	3	40	19	70	58	68	153	48	230	1,63
TAW 3	M24x50	3	40	19	70	58	68	153	48	230	1,63
TAW 3	M30x35	3,5	40	19	70	58	68	153	48	230	1,63
TAW 5	M30x35	3,5	40	20	65	75	80	165	65	460	2,23
TAW 5	M30x45	3,5	40	20	65	75	80	165	65	460	2,23
TAW 5	M30x50	3,5	40	20	65	75	80	165	65	460	2,23
TAW 5	M30x60	3,5	40	20	65	75	80	165	65	460	2,23
TAW 8	M30x35	3,5	50	22	90	85	95	205	75	460	5,5
TAW 8	M36x54	4	50	22	90	85	95	205	75	810	5,5
TAW 10	M36x50	4	50	22	90	85	95	205	75	810	10
TAW 10	M42x50	4,5	50	22	90	85	95	205	75	1300	10
TAW 10	M42x63	4,5	50	22	90	85	95	205	75	1300	10
TAW 10	M48x72	5	50	22	90	85	95	205	75	1980	10
TAW 15	M48x60	5	70	30	120	120	130	280	95	1980	10
TAW 15	M56x78	5,5	70	30	120	120	130	280	95	3000	10
TAW 15	M64x96	6	70	30	120	120	130	280	95	4700	10
TAW 25	M72x108	6	68	40	127	170	165	338	134	6900	29
TAW 30	M80x120	6	68	40	127	170	165	338	134	9600	29
TAW 35	M90x135	6	68	40	127	170	165	338	134	14000	29

CARATTERISTICHE SPECIFICATION

- 360° rotatable lifting point;
- Admissible swivel range of master link 180°;
- **Ball bearing system for the orientation of the lifted load;**
- **Not suitable for continuous rotations underload;**
- Grade 10 version;
- Screw 100% crack tested;
- Safety factor 4 in all loading directions;
- Tested for 20.000 stress cycles according to EN 1677;
- According to the Machine Directive 2006/42/EC;

All of the eyebolts are marked with the working load, thread size, grade of the steel, CE mark, code for traceability and marking of the manufacturer.

- Golfare girevole a 360°;
- Anello di aggancio orientabile a 180°;
- **Sistema a sfere per l'orientamento del carico sollevato;**
- **Non idonei per rotazioni continue sottocarico;**
- Versione grado 10;
- Bulloni testati 100% contro le cricche;
- Coefficiente di sicurezza 4 in tutte le direzioni di carico;
- Dimensionati per 20.000 cicli di lavoro in accordo a EN 1677;
- Conformi alla Direttiva Macchine 2006/42/CE;

Tutti i golfari sono marcati con la portata di utilizzo, la misura del filetto, il grado dell'acciaio, il marchio CE, il codice di rintracciabilità e la sigla del costruttore.



Permissible usage

Load capacity according to the table of WLL in the mentioned directions of pull - see fig 1.

Non permissible usage

- Make sure when choosing the assembly that improper load cannot arise eg if:
- The direction of pull is obstructed.
 - Direction of pull is not in the foreseen area -see fig 2.
 - Loading ring rests against edges or load.

Utilizzo consentito

Portata secondo la tabella a fianco, in accordo all'orientamento della forza - fig 1.

Utilizzo errato

- Assicurarsi che non possano sorgere carichi impropri, ad esempio:
- La direzione di tiro è ostruita.
 - La forza viene applicata al golfare in modo sbagliato - fig 2.
 - L'anello del golfare forza contro il carico o altri oggetti presenti.

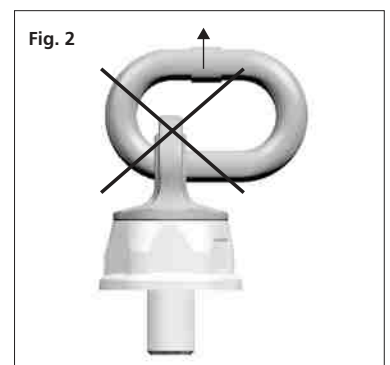
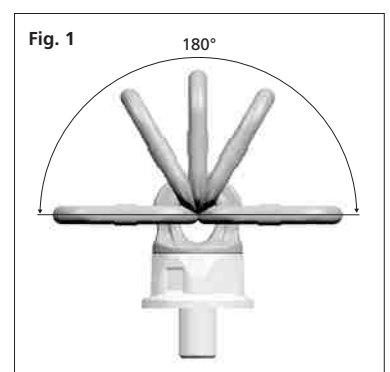

Tipo di attacco Kind of attachment										
Numero di golfari Number of pieces		1	2	2	2	2	2	3 o 4	3 o 4	3 o 4
Angolo Angle		0° / 90°	0°	90°	0°-45°	45°-60°	Asimmetrico Unsymmetrical	0°-45°	45°-60°	Asimmetrico Unsymmetrical
Tipo Type	Misura Size	Portata WLL t	Portata WLL t	Portata WLL t	Portata WLL t	Portata WLL t	Portata WLL t	Portata WLL t	Portata WLL t	Portata WLL t
EAW 03	M8X16	0,3	0,6	0,42	0,3	0,3	0,63	0,43	0,3	
EAW 05	M10X18	0,5	1	0,7	0,5	0,5	1	0,75	0,5	
EAW 07	M12X18	0,7	1,4	1	0,7	0,7	1,4	1	0,7	
EAW 1	M14X20	1	2	1,4	1	1	2,1	1,5	1	
EAW 1.4	M16X20	1,4	2,8	2	1,4	1,4	3	2,1	1,4	
EAW 1.7	M20X30	1,7	3,4	2,4	1,7	1,7	3,6	2,5	1,7	
EAW 1.7	M24X30	1,7	3,4	2,4	1,7	1,7	3,6	2,5	1,7	
EAW 2.5	M20X30	2,5	5	3,5	2,5	2,5	5,3	3,7	2,5	
EAW 4	M24X30	4	8	5,6	4	4	8,5	6	4	
EAW 4	M30X35	4	8	5,6	4	4	8,5	6	4	
EAW 6.7	M30X35	6,7	13,4	9,5	6,7	6,7	14	10	6,7	
EAW 8	M30X45	8	16	11,2	8	8	16	12	8	
EAW 10	M36X54	10	20	14	10	10	21,2	15	10	
EAW 12	M42X63	12,5	25	17,5	12,5	12,5	25	18	12,5	
EAW 12	M45X60	12,5	25	17,5	12,5	12,5	25	18	12,5	
EAW 12	M48X72	12,5	25	17,5	12,5	12,5	25	18	12,5	
EAW 16	M45X60	16	32	21,2	15	16	31,5	22,4	15	
EAW 17	M48X60	17	34	23,8	17	17	35,7	25	17	
EAW 18	M56X78	18	36	25,2	18	18	37,8	26,5	18	
EAW 28	M64X96	28	56	39,2	28	28	58,8	42	28	
EAW 31	M72X108	31,5	63	44,1	31,5	31,5	66,2	47,2	31,5	
EAW 35	M80X120	35	70	49	35	35	74	52,5	35	
EAW 40	M90X135	40	80	56	40	40	84	60	40	

- Nel caso di carico asimmetrico, la portata di una braca a 2, 3 e 4 bracci corrisponde alla portata di un braccio con angolo di lavoro 90°.
- In case of an unsymmetrical load distribution, the lifting capacities applicable to the 2 to 4 legs sling shall be the same as for 1 leg type under the angle of inclination 90°.

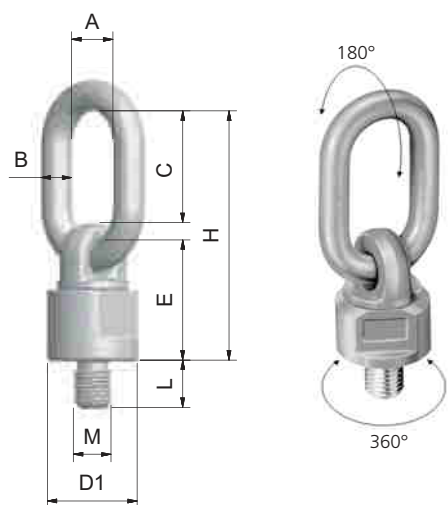

A

Tipo Type	Misura Size	Passo Pitch	Dimensioni Dimensions							Coppia serraggio Tightening torque	Peso Weight
			A mm	B mm	C mm	D1 mm	E mm	H mm	mm		
EAW 03	M8X16	1,25	30	13	46	38	50	105	30	16	0,5
EAW 05	M10X18	1,5	30	13	46	38	50	105	30	16	0,5
EAW 07	M12X18	1,75	30	13	46	38	50	105	30	28	0,5
EAW 1	M14X20	2	30	13	46	38	50	105	30	46	0,53
EAW 1.4	M16X20	2	30	13	46	38	50	105	30	70	0,53
EAW 1.7	M20X30	2,5	30	13	46	38	50	105	30	135	0,53
EAW 1.7	M24X30	3	30	13	46	38	50	105	30	230	0,53
EAW 2.5	M20X30	2,5	34	16	57	50	61	131	40	135	1,05
EAW 4	M24X30	3	40	19	70	58	68	153	48	230	1,63
EAW 4	M30X35	3,5	40	19	70	58	68	153	48	465	1,63
EAW 6.7	M30X35	3,5	40	20	65	80	71	156	70	465	2,85
EAW 8	M30X45	3,5	50	22	90	90	86	200	80	465	4,4
EAW 10	M36X54	4	50	22	90	90	86	200	80	814	4,62
EAW 12	M42X63	4,5	50	22	90	90	86	200	80	1304	5,2
EAW 12	M45X60	4,5	50	22	90	90	86	200	80	1670	5,2
EAW 12	M48X72	5	50	22	90	90	86	200	80	1981	5,2
EAW 16	M45X60	4,5	70	30	120	120	112	262	100	1670	10,9
EAW 17	M48X60	5	70	30	120	120	112	262	100	1981	10,9
EAW 18	M56X78	5,5	70	30	120	120	112	262	100	3000	10,9
EAW 28	M64X96	6	68	40	127	170	165	338	134	4738	29
EAW 31	M72X108	6	68	40	127	170	165	338	134	6913	29
EAW 35	M80X120	6	68	40	127	170	165	338	134	9625	29
EAW 40	M90X135	6	68	40	127	170	165	338	134	14000	29

CARATTERISTICHE
SPECIFICATION

- 360° rotatable lifting point;
 - Admissible swivel range of master link 180°;
 - Ideal for fastening at 90°;
 - Safety factor 5 in all loading directions;
 - Not suitable for rotations underloads;
 - Minimum size;
 - Tested 100% Magnaflux;
 - Tested at 20.000 stress cycles;
 - Captive screw;
 - According to the Machine Directive 2006/42/EC.
- Golfare girevole a 360°;
 - Anello di aggancio orientabile a 180°;
 - Ideale per ancoraggi a 90°;
 - Coefficiente di sicurezza 5 in tutte le direzioni di carico;
 - Non idoneo per rotazioni sottocarico;
 - Ingombro minimo;
 - Testato 100% Magnaflux;
 - Testato a 20.000 cicli di fatica;
 - Vite imperdibile;
 - Conformi alla Direttiva Macchine 2006/42/CE.

**Permissible usage**

Load capacity according to the table of WLL in the mentioned directions of pull - see fig 1 and 2.

Non permissible usage

Make sure when choosing the assembly that improper load cannot arise eg if:

- The direction of pull is obstructed
- Direction of pull is not in the foreseen area - fig 3.
- Loading ring rests against edges or load - fig 4.

Utilizzo consentito

Portata secondo la tabella a fianco, in accordo all'orientamento della forza - fig 1 e 2.

Utilizzo errato

Assicurarsi che non possano sorgere carichi impropri, ad esempio:

- La direzione di tiro è ostruita.
- La forza viene applicata al golfare in modo sbagliato - fig 3.
- L'anello del golfare forza contro il carico o altri oggetti presenti - fig 4.

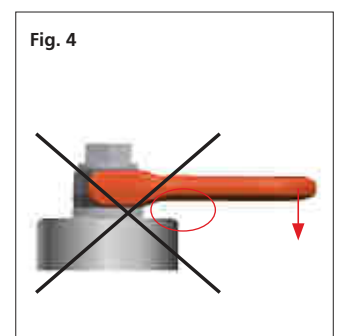
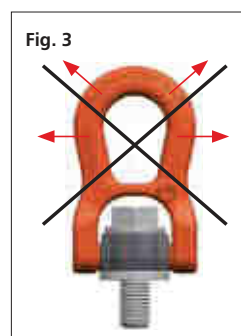
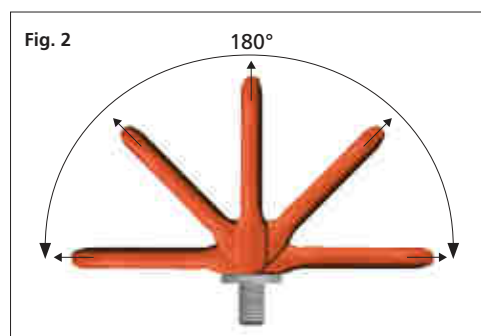

Tipo di attacco Kind of attachment										
Numero di golfari Number of pieces		1	2	2	2	2	2	3 o 4	3 o 4	3 o 4
Angolo Angle		0° / 90°	0°	90°	0°-45°	45°-60°	Asimmetrico Unsymmetrical	0°-45°	45°-60°	Asimmetrico Unsymmetrical
Tipo Type	Misura Size	Portata WLL t	Portata WLL t	Portata WLL t	Portata WLL t	Portata WLL t	Portata WLL t	Portata WLL t	Portata WLL t	Portata WLL t
MAW 1,3	M14X21	1,3	2,6	1,8	1,3	1,3	2,7	1,9	1,3	1,3
MAW 1,6	M16X25	1,6	3,2	2,2	1,6	1,6	3,4	2,4	1,6	1,6
MAW 2	M18X27	2	4	2,8	2	2	4,2	2,9	2	2
MAW 2,5	M20X30	2,5	5	3,5	2,5	2,5	5,3	3,7	2,5	2,5
MAW 3	M22x33	3	6	4,2	3	3	6,3	4,5	3	3
MAW 4	M24X36	4	8	5,6	4	4	8,4	5,9	4	4
MAW 5	M27X40	5	10	7	5	5	10,5	7,3	5	5
MAW 6,3	M30X45	6,3	12,6	8,8	6,3	6,3	13,2	9,2	6,3	6,3

Tipo Type	Misura Size	Passo Pitch	Dimensioni Dimensions											Coppia serraggio Tightening torque		Peso Weight
			A mm	B mm	C mm	E mm	F mm	G mm	H mm	J mm	K mm	L mm	CH mm	ch mm	Nm	
MAW1,3	M14X21	2	80	38	21	47	78	17	139	55	46	21	22	7	120	1,3
MAW 1,6	M16X25	2	80	38	21	47	78	17	139	55	46,5	25	24	10	150	1,3
MAW 2	M18X27	2,5	80	38	21	47	78	17	139	55	47	27	27	10	200	1,3
MAW 2,5	M20X30	2,5	80	38	21	47	78	17	139	55	48	30	30	12	250	1,3
MAW 3	M22x33		115	56	29,5	62	116	26	205	84	63,5	33	32	12		4
MAW 4	M24X36	3	115	56	29,5	62	116	26	205	84	64,5	36	36	14	400	4
MAW 5	M27X40	3	115	56	29,5	62	116	26	205	84	66,5	40	41	14	400	4
MAW 6,3	M30X45	3,5	115	56	29,5	62	116	26	205	84	68	45	46	17	500	4

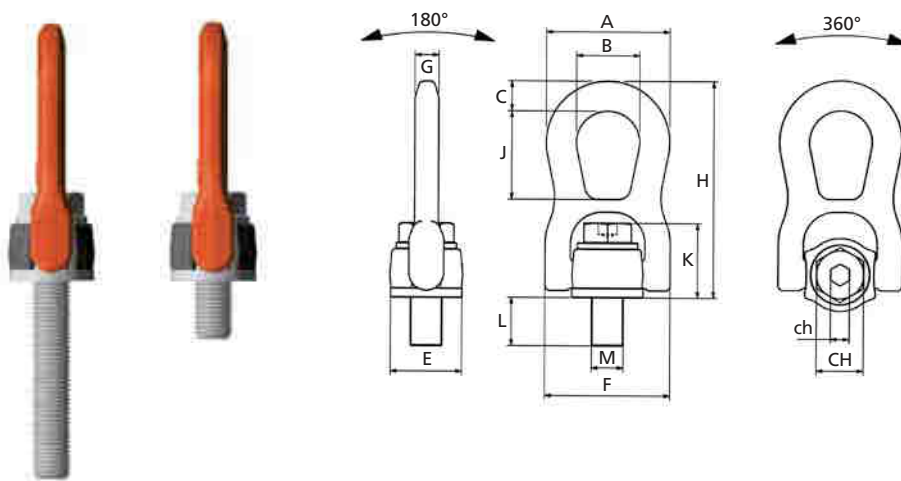

CARATTERISTICHE
SPECIFICATION

- 360° rotatable lifting point;
- Ring loadable up to touch the support;
- Flat and compact design;
- Suitable for pulling at 90°;
- **Not suitable for rotations underload;**
- Grade 10 version;
- Standard threads from M8 to M48;
- Screw 100% crack tested;
- Safety factor 4 in all loading directions;
- Tested for 20.000 stress cycles according to EN 1677;
- According to the Machine Directive 2006/42/EC.

Every eyebolt is marked with the working load, thread size, degree of the steel, CE mark, code for traceability and the marking of the manufacturer.

- Golfare girevole 360°;
- Staffa di aggancio orientabile fino a toccare il supporto;
- Dimensioni ridottissime;
- Indicati per tiri a 90°;
- **Non idonei per rotazioni sottocarico;**
- Versione grado 10;
- Filettature std da M8 a M48;
- Bulloni testati 100% contro le cricche;
- Coefficiente di sicurezza 4 in tutte le direzioni di carico;
- Dimensionati per 20.000 cicli di lavoro in accordo a EN 1677;
- Conformi alla Direttiva Macchine 2006/42/CE.



Tutti i golfari sono marcati con la portata di utilizzo, la misura del filetto, il grado dell'acciaio, il marchio CE, il codice di rintracciabilità e la sigla del costruttore.

Permissible usage

Load capacity according to the table of WLL in the mentioned directions of pull - see fig 1.

Non permissible usage

- Make sure when choosing the assembly that improper load cannot arise eg if:
- The direction of pull is obstructed.
 - Direction of pull is not in the foreseen area - see fig 2.
 - Loading ring rests against edges or load - fig 3.

Utilizzo consentito

Portata secondo la tabella a fianco, in accordo all'orientamento della forza - fig 1.

Utilizzo errato

- Assicurarsi che non possano sorgere carichi impropri, ad esempio:
- La direzione di tiro è ostruita.
 - La forza viene applicata al golfare in modo sbagliato - fig 2.
 - L'anello del golfare forza contro il carico o altri oggetti presenti - fig 3.

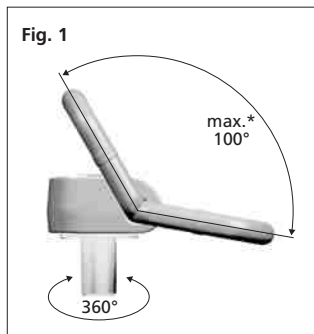

* La staffa non deve forzare contro la base del golfare.
* The loading ring must not rest against the base of the lifting point.



Tipo di attacco Kind of attachment										
Numero di golfari Number of pieces		1	2	2	2	2	2	3 o 4	3 o 4	3 o 4
Angolo Angle		0° / 90°	0°	90°	0°-45°	45°-60°	Asimmetrico Unsymmetrical	0°-45°	45°-60°	Asimmetrico Unsymmetrical
Tipo Type	Misura Size	Portata WLL t	Portata WLL t	Portata WLL t	Portata WLL t	Portata WLL t	Portata WLL t	Portata WLL t	Portata WLL t	Portata WLL t
TP 0,3	M 8	0,3	0,6	0,4	0,3	0,3	0,6	0,4	0,3	
TP 0,63	M 10	0,63	1,26	0,8	0,63	0,63	1,3	0,9	0,63	
TP 1	M 12	1	2	1,4	1	1	2,1	1,5	1	
TP 1,5	M 16	1,5	3	2,1	1,5	1,5	3,1	2,2	1,5	
TP 2,5	M 20	2,5	5	3,5	2,5	2,5	5,2	3,7	2,5	
TP 4	M 24	4	8	5,6	4	4	8,4	6	4	
TP 4/A	M 27	4	8	5,6	4	4	8,4	6	4	
TP 5	M 30	5	10	7	5	5	10,5	7,5	5	
TP 7	M 36	7	14	9,8	7	7	14,7	10,5	7	
TP 8	M 36	8	16	11,2	8	8	16,8	12	8	
TP 10	M 42	10	20	14	10	10	21	15	10	
TP 15	M 42	15	30	21	15	15	31,5	22,5	15	
TP 20	M 48	20	40	28	20	20	42	30	20	

- Nel caso di carico asimmetrico, la portata di una braca a 2, 3 e 4 bracci corrisponde alla portata di un braccio con angolo di lavoro 90°.
- In case of an unsymmetrical load distribution, the lifting capacities applicable to the 2 to 4 legs sling shall be the same as for 1 leg type under the angle of inclination 90°.

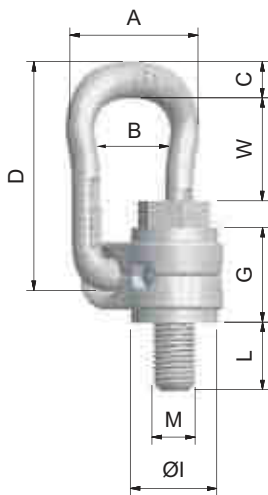

Tipo Type	Misura Size	Passo Pitch	Dimensioni Dimensions							Coppia serraggio Tightening torque	Peso Weight	
			A mm	B mm	C mm	D mm	G mm	Ø I mm	W mm			
TP 0,3	M8x15	1,25	57	34	10	78	30	25	43	13	30	0,28
TP 0,63	M10x15	1,5	57	34	10	78	30	25	42	17	60	0,29
TP 1	M12x23	1,75	66	38	13,5	85	36	32	40	19	100	0,5
TP 1,5	M16x24	2	66	38	13,5	85	36	32	38	24	150	0,51
TP 2,5	M20x31	2,5	87	55	16	111	44	45	54	30	250	1,25
TP 4	M24x37	3	87	55	16	111	44	45	51	36	400	1,3
TP 4/A	M27x37	3	109	66	22,5	145	63	60	64	41	400	3,15
TP 5	M30x45	3,5	109	66	22,5	145	65	60	62	46	500	3,25
TP 7	M36x50	4	109	66	22,5	145	65	60	60	55	700	3,3
TP 8	M36x59	4	136	78	28	190	81	70	88	55	800	5,9
TP 10	M42x75	4,5	136	78	28	190	75	70	86	65	900	6,5
TP 15	M42x63	4,5	169	97	36	242	89	85	121	65	1500	11,2
TP 20	M48x71	5	169	97	36	242	89	95	117	75	2000	11,6



GOLFARI GIREVOLI gr. 10

TIPO RP (non rotabili sottocarico)
TIPO RPL con cuscinetto (rotabili sottocarico)

SWIVEL LIFTING POINTS gr. 10
 RP TYPE (not rotatable under load)
 RPL TYPE with bearing (rotatable under load)

CARATTERISTICHE SPECIFICATION

- 360 ° rotatable lifting point;
- Suitable for pulling at 90°;
- **RP type: not suitable for rotations underload;**
- **RPL type: rotatable underload (only when axial pulling);**
- Grade 10 version;
- Standard threads from M8 to M48;
- Working load 4-5 times higher compared to DIN 580 eyebolts;
- Screw 100% crack tested;
- Safety factor 4 in all loading directions;
- Tested for 20.000 stress cycles according to EN 1677;
- According to Machine Directive 2006/42/EC.

Every eyebolt is marked with the working load, thread size, degree of the steel, CE mark, code for traceability and the marking of the manufacturer.

- Golfare girevole a 360°;
- Idonei per tiri a 90°;
- **TIPO RP: non idonei per rotazioni sottocarico;**
- **TIPO RPL: con cuscinetto, idoneo per rotazioni sottocarico (solo nella condizione di tiro assiale);**
- Versione grado 10;
- Filettature da M8 a M48;
- Portata 4-5 volte superiore ai golfari DIN 580;
- Bulloni testati 100% contro le cricche;
- Coefficiente di sicurezza 4 in tutte le direzioni;
- Dimensionati per 20.000 cicli di lavoro in accordo a EN 1677;
- Conformi alla Direttiva Macchine 2006/42/CE.



Tutti i golfari sono marcati con la portata di utilizzo, la misura del filetto, il grado dell'acciaio, il marchio CE, il codice di rintracciabilità e la sigla del costruttore.

Permissible usage

Load capacity according to the table of WLL in the mentioned directions of pull - see fig 1.

Non permissible usage

- Make sure when choosing the assembly that improper load cannot arise eg if:
- The direction of pull is obstructed.
 - Direction of pull is not in the foreseen area - see fig 2.
 - Loading ring rests against edges or load .

Utilizzo consentito

Portata secondo la tabella a fianco, in accordo all'orientamento della forza - fig 1.

Utilizzo errato

- Assicurarsi che non possano sorgere carichi impropri, ad esempio:
- La direzione di tiro è ostruita.
 - La forza viene applicata al golfare in modo sbagliato - fig 2.
 - L'anello del golfare forza contro il carico o altri oggetti presenti.

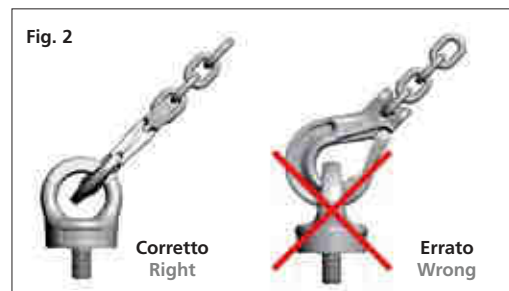
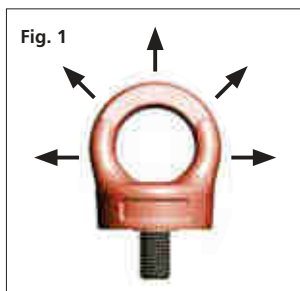

GOLFARI GIREVOLI gr. 10

TIPO RP (non rotabili sottocarico)
TIPO RPL con cuscinetto (rotabili sottocarico)

SWIVEL LIFTING POINTS gr. 10
 RP TYPE (not rotatable under load)
 RPL TYPE with bearing (rotatable under load)

Tipo di attacco Kind of attachment										
Numero di golfari Number of pieces		1	2	2	2	2	3 o 4	3 o 4	3 o 4	
Angolo Angle		0° / 90°	0°	90°	0°-45°	45°-60°	Asimmetrico Unsymmetrical	0°-45°	45°-60°	Asimmetrico Unsymmetrical
Tipo Type	Tipo Type	Misura Size	Portata WLL t	Portata WLL t	Portata WLL t	Portata WLL t	Portata WLL t	Portata WLL t	Portata WLL t	Portata WLL t
RP 1		M 8	0,3	0,6	0,42	0,3	0,3	0,63	0,45	0,3
RP 1		M 10	0,4	0,8	0,56	0,4	0,4	0,84	0,6	0,4
RP 2	RPL 2	M 12	0,75	1,5	1	0,75	0,75	1,6	1,12	0,75
RP 4	RPL 4	M 16	1,5	3	2,1	1,5	1,5	3,15	2,25	1,5
RP 6	RPL 6	M 20	2,3	4,6	3,22	2,3	2,3	4,83	3,45	2,3
RP 8	RPL 8	M 24	3,2	6,4	4,48	3,2	3,2	6,7	4,8	3,2
RP 12	RPL 12	M 30	4,5	9	6,3	4,5	4,5	9,4	6,7	4,5
RP 16		M 36	7	14	9,8	7	7	14,7	10,5	7
RP 24		M 42	9	18	12,6	9	9	18,9	13,5	9
RP 32		M 48	12	24	16,8	12	12	25,2	18	12

- Nel caso di carico asimmetrico, la portata di una braca a 2, 3 e 4 bracci corrisponde alla portata di un braccio con angolo di lavoro 90°.
- In case of an unsymmetrical load distribution, the lifting capacities applicable to the 2 to 4 legs sling shall be the same as for 1 leg type under the angle of inclination 90°.

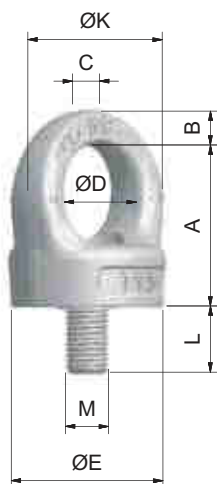

Tipo Type	Tipo Type	Misura Size	Passo Pitch	Dimensioni Dimensions						Coppia serraggio Tightening torque	Peso Weight
RP	RPL	MxL	mm	A mm	B mm	C mm	D mm	E mm	K mm	Nm	Kg
RP 1		M8x12	1,25	44,5	8	10	29	32	45	8	0,3
RP 1		M10x16	1,5	44,5	8	10	29	32	45	16	0,3
RP 2	RPL 2	M12x18	1,75	53,5	11	11	34	44	56	28	0,46
RP 4	RPL 4	M16x24	2	56,5	13	14,5	39	56	65	70	0,9
RP 6	RPL 6	M20x30	2,5	67	14	17	42	58	70	135	1,15
RP 8	RPL 8	M24x36	3	80	18	19	52	73	88	230	2
RP 12	RPL 12	M30x43	3,5	101	22	27	62	80	106	465	4
RP 16		M36x54	4	125	38	38	80	95	154	810	6,7
RP 24		M42x64	4,5	148	41	41	90	105	170	1300	9,5
RP 32		M48x72	5	165	47	47	95	120	185	1980	13,4



CARATTERISTICHE
SPECIFICATION

- 360° rotatable lifting point;
- Pulling angle up to 90°;
- **Not suitable for rotations underload;**
- Grade 10 version;
- Standard threads from M8 to M30;
- Working load 4-5 times higher compared to DIN 582 eyebolts;
- Screw 100% crack tested;
- Safety factor 4 in all loading directions;
- Anti-corrosion epoxy painting;
- Tested for 20.000 stress cycles according to EN 1677;
- According to Machine Directive 2006/42/EC.

RPE and RPF swivel rings must be used with class 10.9 bolts and nuts only.

Every eyebolt is marked with the working load, thread size, degree of the steel, CE mark, code for traceability and the marking of the manufacturer.

- Golfare girevole a 360°;
- Inclinazione di tiro fino a 90°;
- **Non idonei per rotazioni sottocarico;**
- Versione grado 10;
- Filettature standard da M8 a M30;
- Portata 4-5 volte superiore ai golfari DIN 582;
- Bulloni 100% testati contro le cricche;
- Coefficiente di sicurezza 4 in tutte le direzioni;
- Verniciatura epossidica anticorrosione;
- Dimensionati per 20.000 cicli di lavoro in accordo a EN 1677;
- Conformi alla Direttiva Macchine 2006/42/CE.

I golfari orientabili RPE e RPF devono essere utilizzati con bulloni e dadi di classe 10.9.

Tutti i golfari sono marcati con la portata di utilizzo, la misura del filetto, il grado dell'acciaio, il marchio CE, il codice di rintracciabilità e la sigla del costruttore.



Permissible usage

Load capacity according to the table of WLL in the mentioned directions of pull - see fig 1.

Non permissible usage

- Make sure when choosing the assembly that improper load cannot arise eg if:
- The direction of pull is obstructed.
 - Direction of pull is not in the foreseen area - see fig 2.
 - Loading ring rests against edges or load.

Utilizzo consentito

Portata secondo la tabella a fianco, in accordo all'orientamento della forza - fig 1.

Utilizzo errato

- Assicurarsi che non possano sorgere carichi impropri, ad esempio:
- La direzione di tiro è ostruita.
 - La forza viene applicata al golfare in modo sbagliato - fig 2.
 - L'anello del golfare forza contro il carico o altri oggetti presenti.

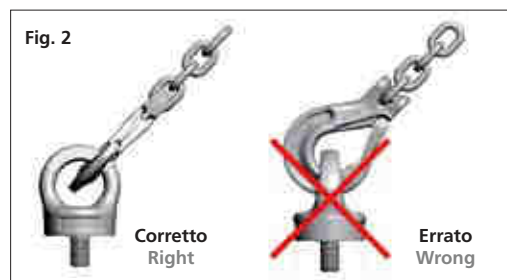
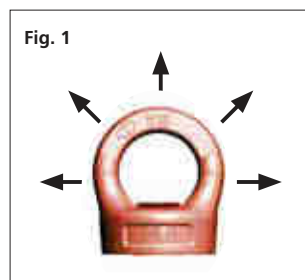

Tipo di attacco Kind of attachment											
Numero di golfari Number of pieces			1	2	2	2	2	2	3 o 4	3 o 4	3 o 4
Angolo Angle			0° / 90°	0°	90°	0°-45°	45°-60°	Asimmetrico Unsymmetrical	0°-45°	45°-60°	Asimmetrico Unsymmetrical
Tipo Type RPF	Tipo Type RPE	Misura Size	Portata WLL t	Portata WLL t	Portata WLL t	Portata WLL t	Portata WLL t	Portata WLL t	Portata WLL t	Portata WLL t	Portata WLL t
RPF 08	RPE 08	M 8	0,3	0,6	0,42	0,3	0,3	0,3	0,63	0,45	0,3
RPF 10	RPE 10	M 10	0,4	0,8	0,56	0,4	0,4	0,4	0,84	0,6	0,4
RPF 12	RPE 12	M 12	0,75	1,5	1	0,75	0,75	0,75	1,6	1,12	0,75
RPF 16	RPE 16	M 16	1,5	3	2,1	1,5	1,5	1,5	3,15	2,25	1,5
RPF 20	RPE 20	M 20	2,3	4,6	3,22	2,3	2,3	2,3	4,83	3,45	2,3
RPF 24	RPE 24	M 24	3,2	6,4	4,48	3,2	3,2	3,2	6,7	4,8	3,2
RPF 30	RPE 30	M 30	4,5	9	6,3	4,5	4,5	4,5	9,4	6,7	4,5

- Nel caso di carico asimmetrico, la portata di una braca a 2, 3 e 4 bracci corrisponde alla portata di un braccio con angolo di lavoro 90°.
- In case of an unsymmetrical load distribution, the lifting capacities applicable to the 2 to 4 legs sling shall be the same as for 1 leg type under the angle of inclination 90°.

RPF	Tipo Type	Tipo Type	Misura Size	Dimensioni Dimensions								Coppia serraggio Tightening torque		
				M	A mm	B mm	C mm	D Ø mm	E Ø mm	K Ø mm	W mm		mm	Nm
				ØK	C	B	W	ØD	A	M	ØE			
RPF 08	RPE 08	M8	44,5	8	10	29	32	45	23	13	8			
RPF 10	RPE 10	M10	44,5	8	10	29	32	45	22	14	16			
RPF 12	RPE 12	M12	53,5	11	11	34	44	56	27	16	28			
RPF 16	RPE 16	M16	59,5	13	14,5	39	56	65	29	21	70			
RPF 20	RPE 20	M20	67	14	17	42	58	70	34	26	135			
RPF 24	RPE 24	M24	80	18	19	52	73	88	40	30	230			
RPF 30	RPE 30	M30	101	22	27	62	80	106	50	36	490			

RPE	Lunghezza vite Screw lenght	M8			M10			M12			M16			M20			M24			M30		
		I mm	H mm	L mm	I mm	H mm	L mm	I mm	H mm	L mm	I mm	H mm	L mm	I mm	H mm	L mm	I mm	H mm	L mm	I mm	H mm	L mm
		ØK	C	B	W	ØD	A	M	ØE	H												
40	29,5	28	1,5	33,5	32	1,5	-	-	-	-	-	-	-	-	-	-	-	-	-	-	-	-
50	39,5	28	11,5	43,5	32	11,5	42	36	6	44	44	-	-	-	-	-	-	-	-	-	-	-
60	49,5	28	21,5	53,5	32	21,5	52	36	16	51,5	44	7,5	52	52	-	60	60	-	-	-	-	-
70	59,5	28	31,5	63,5	32	31,5	62	36	26	61,5	44	17,5	59,5	52	7,5	60	60	-	-	-	-	-
80	69,5	28	41,5	73,5	32	41,5	72	36	36	71,5	44	27,5	69,5	52	17,5	66,5	60	6,5	72	72	-	-
90	79,5	28	51,5	83,5	32	51,5	82	36	46	81,5	44	37,5	79,5	52	27,5	76,5	60	16,5	73	72	1	-
100	89,5	28	61,5	93,5	32	61,5	92	36	56	91,5	44	47,5	89,5	52	37,5	86,5	60	26,5	83	72	11	-
110	99,5	28	71,5	103,5	32	71,5	102	36	66	101,5	44	57,5	99,5	52	47,5	96,5	60	36,5	93	72	21	-
120	109,5	28	81,5	113,5	32	81,5	112	36	76	111,5	44	67,5	109,5	52	57,5	106,5	60	46,5	103	72	31	-
130	-	-	-	123,5	32	91,5	122	36	86	121,5	44	77,5	119,5	52	67,5	116,5	60	56,5	113	72	41	-
140	129,5	28	101,5	133,5	32	101,5	132	36	96	131,5	44	87,5	129,5	52	77,5	126,5	60	66,5	123	72	51	-
150	139,5	28	111,5	143,5	32	111,5	142	36	106	141,5	44	97,5	139,5	52	87,5	136,5	60	76,5	133	72	61	-
160	149,5	28	121,5	153,5	32	121,5	152	36	116	151,5	44	107,5	149,5	52	97,5	146,5	60	86,5	143	72	71	-
180	-	-	-	173,5	32	141,5	172	36	136	171,5	44	127,5	169,5	52	117,5	166,5	60	106,5	163	72	91	-
200	-	-	-	-	-	-	-	-	-	191,5	44	147,5	189,5	52	137,5	186,5	60	126,5	183	72	111	-
220	-	-	-	-	-	-	-	-	-	211,5	44	167,5	-	-	-	206,5	60	146,5	-	-	-	-

CARATTERISTICHE
SPECIFICATION

- 360° rotatable lifting point;
- Pulling angle up to 90°;
- **Not suitable for rotations underload;**
- Grade 10 version;
- Standard threads from M8 to M30;
- Working load 4-5 times higher compared to DIN 582 eyebolts;
- Screw 100% crack tested;
- Safety factor 4 in all loading directions;
- Anti-corrosion epoxy painting;
- Tested for 20.000 stress cycles according to EN 1677;
- According to Machine Directive 2006/42/EC.

RPE and RPF swivel rings must be used with class 10.9 bolts and nuts only.

Every eyebolt is marked with the working load, thread size, degree of the steel, CE mark, code for traceability and the marking of the manufacturer.

- Golfare girevole a 360°;
- Inclinazione di tiro fino a 90°;
- **Non idonei per rotazioni sottocarico;**
- Versione grado 10;
- Filettature standard da M8 a M30;
- Portata 4-5 volte superiore ai golfari DIN 582;
- Bulloni 100% testati contro le cricche;
- Coefficiente di sicurezza 4 in tutte le direzioni;
- Verniciatura epossidica anticorrosione;
- Dimensionati per 20.000 cicli di lavoro in accordo a EN 1677;
- Conformi alla Direttiva Macchine 2006/42/CE.

I golfari orientabili RPE e RPF devono essere utilizzati con bulloni e dadi di classe 10.9.

Tutti i golfari sono marcati con la portata di utilizzo, la misura del filetto, il grado dell'acciaio, il marchio CE, il codice di rintracciabilità e la sigla del costruttore.



Permissible usage

Load capacity according to the table of WLL in the mentioned directions of pull - see fig 1.

Non permissible usage

- Make sure when choosing the assembly that improper load cannot arise eg if:
- The direction of pull is obstructed.
 - Direction of pull is not in the foreseen area - see fig 2.
 - Loading ring rests against edges or load.

Utilizzo consentito

Portata secondo la tabella a fianco, in accordo all'orientamento della forza - fig 1.

Utilizzo errato

- Assicurarsi che non possano sorgere carichi impropri, ad esempio:
- La direzione di tiro è ostruita.
 - La forza viene applicata al golfare in modo sbagliato - fig 2.
 - L'anello del golfare forza contro il carico o altri oggetti presenti.

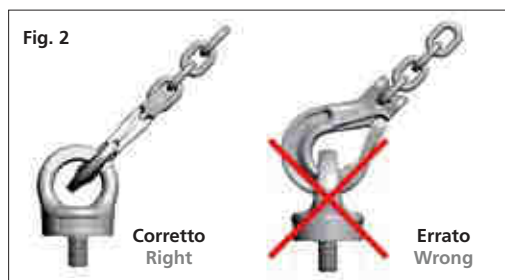
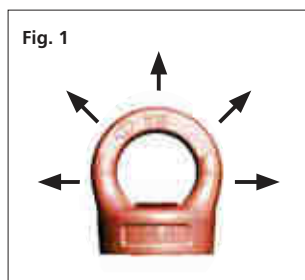

Tipo di attacco Kind of attachment											
Numero di golfari Number of pieces			1	2	2	2	2	2	3 o 4	3 o 4	3 o 4
Angolo Angle			0° / 90°	0°	90°	0°-45°	45°-60°	Asimmetrico Unsymmetrical	0°-45°	45°-60°	Asimmetrico Unsymmetrical
Tipo Type RPF	Tipo Type RPE	Misura Size	Portata WLL t	Portata WLL t	Portata WLL t	Portata WLL t	Portata WLL t	Portata WLL t	Portata WLL t	Portata WLL t	Portata WLL t
RPF 08	RPE 08	M 8	0,3	0,6	0,42	0,3	0,3	0,3	0,63	0,45	0,3
RPF 10	RPE 10	M 10	0,4	0,8	0,56	0,4	0,4	0,4	0,84	0,6	0,4
RPF 12	RPE 12	M 12	0,75	1,5	1	0,75	0,75	0,75	1,6	1,12	0,75
RPF 16	RPE 16	M 16	1,5	3	2,1	1,5	1,5	1,5	3,15	2,25	1,5
RPF 20	RPE 20	M 20	2,3	4,6	3,22	2,3	2,3	2,3	4,83	3,45	2,3
RPF 24	RPE 24	M 24	3,2	6,4	4,48	3,2	3,2	3,2	6,7	4,8	3,2
RPF 30	RPE 30	M 30	4,5	9	6,3	4,5	4,5	4,5	9,4	6,7	4,5

- Nel caso di carico asimmetrico, la portata di una braca a 2, 3 e 4 bracci corrisponde alla portata di un braccio con angolo di lavoro 90°.
- In case of an unsymmetrical load distribution, the lifting capacities applicable to the 2 to 4 legs sling shall be the same as for 1 leg type under the angle of inclination 90°.

RPF	Tipo Type	Tipo Type	Misura Size	Dimensioni Dimensions								Coppia serraggio Tightening torque	
				mm									Nm
				M	A mm	B mm	C mm	D Ø mm	E Ø mm	K Ø mm	W mm		
RPF 08	RPE 08	M8	44,5	8	10	29	32	45	23	13	8		
RPF 10	RPE 10	M10	44,5	8	10	29	32	45	22	14	16		
RPF 12	RPE 12	M12	53,5	11	11	34	44	56	27	16	28		
RPF 16	RPE 16	M16	59,5	13	14,5	39	56	65	29	21	70		
RPF 20	RPE 20	M20	67	14	17	42	58	70	34	26	135		
RPF 24	RPE 24	M24	80	18	19	52	73	88	40	30	230		
RPF 30	RPE 30	M30	101	22	27	62	80	106	50	36	490		

RPE	Lunghezza vite Screw lenght	M8			M10			M12			M16			M20			M24			M30		
		I mm	H mm	L mm	I mm	H mm	L mm	I mm	H mm	L mm	I mm	H mm	L mm	I mm	H mm	L mm	I mm	H mm	L mm	I mm	H mm	L mm
		mm	mm	mm	mm	mm	mm	mm	mm	mm	mm	mm	mm	mm	mm	mm	mm	mm	mm	mm	mm	mm
40	29,5	28	1,5	33,5	32	1,5	-	-	-	-	-	-	-	-	-	-	-	-	-	-	-	-
50	39,5	28	11,5	43,5	32	11,5	42	36	6	44	44	-	-	-	-	-	-	-	-	-	-	-
60	49,5	28	21,5	53,5	32	21,5	52	36	16	51,5	44	7,5	52	52	-	60	60	-	-	-	-	-
70	59,5	28	31,5	63,5	32	31,5	62	36	26	61,5	44	17,5	59,5	52	7,5	60	60	-	-	-	-	-
80	69,5	28	41,5	73,5	32	41,5	72	36	36	71,5	44	27,5	69,5	52	17,5	66,5	60	6,5	72	72	-	-
90	79,5	28	51,5	83,5	32	51,5	82	36	46	81,5	44	37,5	79,5	52	27,5	76,5	60	16,5	73	72	1	-
100	89,5	28	61,5	93,5	32	61,5	92	36	56	91,5	44	47,5	89,5	52	37,5	86,5	60	26,5	83	72	11	-
110	99,5	28	71,5	103,5	32	71,5	102	36	66	101,5	44	57,5	99,5	52	47,5	96,5	60	36,5	93	72	21	-
120	109,5	28	81,5	113,5	32	81,5	112	36	76	111,5	44	67,5	109,5	52	57,5	106,5	60	46,5	103	72	31	-
130	-	-	-	123,5	32	91,5	122	36	86	121,5	44	77,5	119,5	52	67,5	116,5	60	56,5	113	72	41	-
140	129,5	28	101,5	133,5	32	101,5	132	36	96	131,5	44	87,5	129,5	52	77,5	126,5	60	66,5	123	72	51	-
150	139,5	28	111,5	143,5	32	111,5	142	36	106	141,5	44	97,5	139,5	52	87,5	136,5	60	76,5	133	72	61	-
160	149,5	28	121,5	153,5	32	121,5	152	36	116	151,5	44	107,5	149,5	52	97,5	146,5	60	86,5	143	72	71	-
180	-	-	-	173,5	32	141,5	172	36	136	171,5	44	127,5	169,5	52	117,5	166,5	60	106,5	163	72	91	-
200	-	-	-	-	-	-	-	-	-	191,5	44	147,5	189,5	52	137,5	186,5	60	126,5	183	72	111	-
220	-	-	-	-	-	-	-	-	-	211,5	44	167,5	-	-	-	206,5	60	146,5	-	-	-	-

CARATTERISTICHE SPECIFICATION

- 360° rotatable lifting bolt;
- Ring loadable up to touch the support;
- Flat and compact design;
- Suitable for pulling at 90°;
- **Not suitable for rotations underload;**
- Grade 10 version;
- Standard threads from M8 to M48;
- Class 10.9 screw;
- Screw 100% crack tested;
- Safety factor 4 in all loading directions;
- Tested for 20.000 stress cycles according to EN 1677;
- According to the Machine Directive 2006/42/EC.
- Operating temperature: -40°C 100°C

Every eyebolt is marked with the working load, thread size, degree of the steel, CE mark, code for traceability and the marking of the manufacturer.

- Golfare orientabile a 360°;
- Staffa di aggancio orientabile fino a toccare la base del golfare;
- fino a toccare il supporto;
- Dimensioni ridottissime;
- Indicati per tiri a 90°;
- **Non idonei per rotazioni sottocarico;**
- Versione grado 10;
- Filettature std da M8 a M48;
- Bullone classe 10.9;
- Bulloni testati 100% contro le cricche;
- Coefficiente di sicurezza 4 in tutte le direzioni di carico;
- Dimensionati per 20.000 cicli di lavoro in accordo a EN 1677;
- Conformi alla Direttiva Macchine 2006/42/CE.
- Temperatura di impiego: -40°C 100°C

Tutti i golfari sono marcati con la portata di utilizzo, la misura del filetto, il grado dell'acciaio, il marchio CE, il codice di rintracciabilità e la sigla del costruttore.



PLAW 0,3t ÷ 4t



PLAW 6t ÷ 20t

Permissible usage

Load capacity according to the table of WLL in the mentioned directions of pull - see fig 1.

Non permissible usage

Make sure when choosing the assembly that improper load cannot arise eg if:

- The direction of pull is obstructed.
- Direction of pull is not in the foreseen area - fig 2.
- Loading ring rests against edges or load - fig 3.

Utilizzo consentito

Portata secondo la tabella a fianco, in accordo all'orientamento della forza - fig 1.

Utilizzo errato

Assicurarsi che non possano sorgere carichi impropri, ad esempio:

- La direzione di tiro è ostruita.
- La forza viene applicata al golfare in modo sbagliato - fig 2.
- L'anello del golfare forza contro il carico o altri oggetti presenti - fig 3.

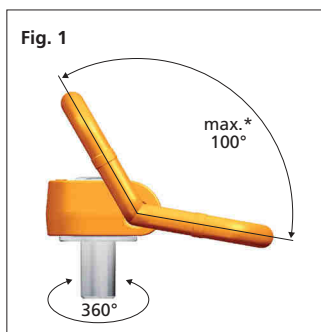

* La staffa non deve forzare contro la base del golfare.

* The loading ring must not rest against the base of the lifting point.

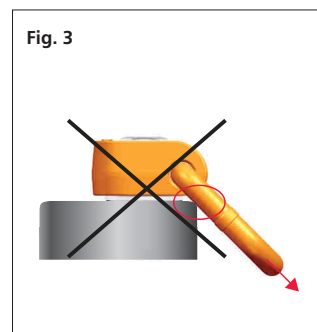
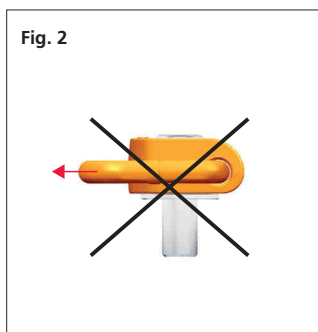

Tipo di attacco Kind of attachment										
Numero di golfari Number of pieces		1	2	2	2	2	2	3 o 4	3 o 4	3 o 4
Angolo Angle		0° / 90°	0° / 90°	0°-45°	45°-60°	Asimmetrico Unsymmetrical		0°-45°	45°-60°	Asimmetrico Unsymmetrical
Tipo Type	Misura Size	Portata WLL t	Portata WLL t	Portata WLL t	Portata WLL t	Portata WLL t	Portata WLL t	Portata WLL t	Portata WLL t	Portata WLL t
PLAW 0,3	M8	0,3	0,6	0,4	0,3	0,3	0,6	0,4	0,3	
PLAW 0,6	M10	0,63	1,25	0,85	0,63	0,63	1,3	0,9	0,63	
PLAW 1	M12	1	2	1,4	1	1	2,1	1,5	1	
PLAW 1,5	M16	1,5	3	2,1	1,5	1,5	3,1	2,2	1,5	
PLAW 2,5	M20	2,5	5	3,5	2,5	2,5	5,2	3,7	2,5	
PLAW 4	M24	4	8	5,6	4	4	8,4	6	4	
PLAW 6	M30	6	12	8,5	6	6	12,65	9	6	
PLAW 7*	M36	7	14	9,8	7	7	14,7	10,5	7	
PLAW 8	M36	8	16	11,2	8	8	16,8	12	8	
PLAW 10	M42	10	20	14	10	10	21	15	10	
PLAW 15	M42	15	30	21	15	15	31,5	22,5	15	
PLAW 20	M48	20	40	28	20	20	42	30	20	

* Su richiesta.

* Upon demand.

Tipo Type	Misura Size	Passo Pitch	Dimensioni Dimensions											Coppia serraggio Tightening torque	Peso Weight
			A mm	B mm	C mm	D mm	E mm	Ø I mm	K mm	L max. mm	W mm	mm	mm		
PLAW 0,3	M8 x 20	1,25	67	45	11	95	40	36	55	150	41	6	-	35	0,57
PLAW 0,6	M10 x 20	1,5	67	45	11	95	40	36	55	150	41	8	-	70	0,58
PLAW 1	M12 x 33	1,75	67	45	11	95	40	36	55	170	41	10	24	120	0,60
PLAW 1,5	M16 x 33	2	67	45	11	95	40	36	55	260	41	10	24	200	0,62
PLAW 2,5	M20 x 33	2,5	81	54	13	111	50	36	67	335	55	8	24	300	1,10
PLAW 4	M24 x 36	3	87	54	17	143	50	67	70	364	68	14	36	400	1,60
PLAW 6	M30 x 49	3,5	115	75	20	143	67	67	100	364	68	14	36	500	3,10
PLAW 7	M36 x 55	4	115	75	20	143	67	60	100	-	65	27	-	800	3,30
PLAW 8	M36 x 55	4	147	93	27	188	85	85	120	365	85	19	36	800	6,10
PLAW 10	M42 x 65	4,5	147	93	27	188	85	85	120	365	85	32	-	1500	6,40
PLAW 15	M42 x 63	4,5	181	115	33	246	105	106	150	340	108	19	55	1500	12,00
PLAW 20	M48 x 73	5	181	115	33	246	105	106	150	340	108	19	55	2000	12,30

• Su richiesta disponibili con filettatura UNC.

• Available upon demand with UNC thread.

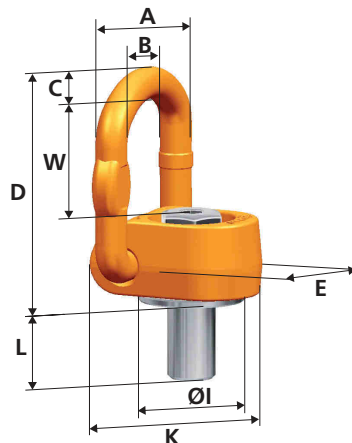
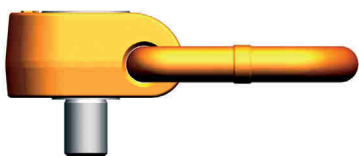

CARATTERISTICHE SPECIFICATION

- 360° rotatable lifting bolt;
- Ring loadable up to touch the support;
- Flat and compact design;
- Suitable for pulling at 90°;
- **Not suitable for rotations underload;**
- Grade 10 version;
- UNC threads from 3/8" to 1 3/4";
- Class 10.9 screw;
- Screw 100% crack tested;
- Safety factor 4 in all loading directions;
- Tested for 20.000 stress cycles according to EN 1677;
- According to the Machine Directive 2006/42/EC.
- Operating temperature: -40°C 100°C

Every eyebolt is marked with the working load, thread size, degree of the steel, CE mark, code for traceability and the marking of the manufacturer.

- Golfare orientabile a 360°;
- Staffa di aggancio orientabile fino a toccare la base del golfare;
- fino a toccare il supporto;
- Dimensioni ridottissime;
- Indicati per tiri a 90°;
- **Non idonei per rotazioni sottocarico;**
- Versione grado 10;
- Filettature UNC da 3/8" a 1 3/4";
- Bullone classe 10.9;
- Bulloni testati 100% contro le cricche;
- Coefficiente di sicurezza 4 in tutte le direzioni di carico;
- Dimensionati per 20.000 cicli di lavoro in accordo a EN 1677;
- Conformi alla Direttiva Macchine 2006/42/CE.
- Temperatura di impiego: -40°C 100°C

Tutti i golfari sono marcati con la portata di utilizzo, la misura del filetto, il grado dell'acciaio, il marchio CE, il codice di rintracciabilità e la sigla del costruttore.



PLAW 3/8" - 5/8"



PLAW 3/4" - 1 3/4"

Permissible usage

Load capacity according to the table of WLL in the mentioned directions of pull - see fig 1.

Non permissible usage

Make sure when choosing the assembly that improper load cannot arise eg if:

- The direction of pull is obstructed.
- Direction of pull is not in the foreseen area - fig 2.
- Loading ring rests against edges or load - fig 3.

Utilizzo consentito

Portata secondo la tabella a fianco, in accordo all'orientamento della forza - fig 1.

Utilizzo errato

Assicurarsi che non possano sorgere carichi impropri, ad esempio:

- La direzione di tiro è ostruita.
- La forza viene applicata al golfare in modo sbagliato - fig 2.
- L'anello del golfare forza contro il carico o altri oggetti presenti - fig 3.

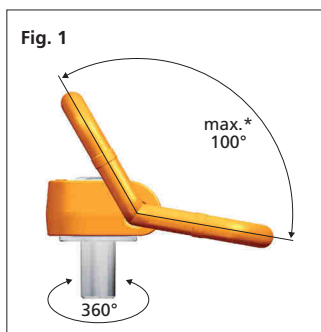

* La staffa non deve forzare contro la base del golfare.

* The loading ring must not rest against the base of the lifting point.

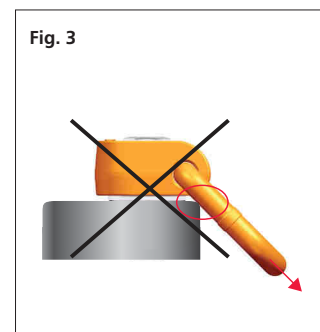
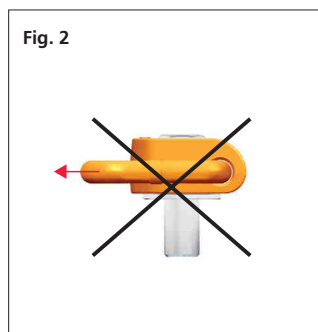

Tipo di attacco Kind of attachment										
Numero di golfari Number of pieces		1	2	2	2	2	2	3 o 4	3 o 4	
Angolo Angle		0° / 90°	0° / 90°	0°-45°	45°-60°	Asimmetrico Unsymmetrical		0°-45°	45°-60°	Asimmetrico Unsymmetrical
Tipo Type	Misura Size	Portata WLL lbs	Portata WLL lbs	Portata WLL lbs	Portata WLL lbs	Portata WLL lbs	Portata WLL lbs	Portata WLL lbs	Portata WLL lbs	
PLAW U 3/8"	3/8"-16	1350	2700	1800	1350	1350	2800	1900	1350	
PLAW U 1/2"	1/2"-13	2200	4400	3000	2200	2200	4600	3300	2200	
PLAW U 5/8"	5/8"-11	3300	6600	4600	3300	3300	6800	4800	3300	
PLAW U 3/4"	3/4"-10	4400	8800	6000	4400	4400	9200	6500	4400	
PLAW U 1"	1"-8	8800	17600	12300	8800	8800	18400	13200	8800	
PLAW U 1-1/4"	1 1/4"-7	13200	26400	18700	13200	13200	27800	19800	13200	
PLAW U 1-1/2"	1 1/2"-6	17000	34000	24000	17000	17000	36000	25500	17000	
PLAW U 1-3/4"	1 3/4"-5	22000	44000	30000	22000	22000	45000	33000	22000	

Nota: portate in libbre.
Note: WLL in pounds.

Tipo Type	Misura Size	Dimensioni Dimensions												Coppia serraggio Tightening torque	Peso Weight
		inch	A inch	B inch	C inch	D inch	E inch	ØI inch	K inch	L max. inch	W inch				
PLAW U 3/8"	3/8"-16	2,64	1,77	0,43	3,56	1,57	1,42	2,17	1,30	1,71	5/16"	-	51,6	1,39	
PLAW U 1/2"	1/2"-13	2,64	1,77	0,43	3,56	1,57	1,42	2,17	1,30	1,71	3/8"	-	88,5	1,41	
PLAW U 5/8"	5/8"-11	2,64	1,77	0,43	3,56	1,57	1,42	2,17	1,30	1,71	1/2"	-	148	1,45	
PLAW U 3/4"	3/4"-10	3,19	2,13	0,51	4,41	1,97	1,97	2,64	1,30	2,25	9/16"	-	221	2,36	
PLAW U 1"	1"-8	4,53	2,95	0,79	5,43	2,64	2,64	3,94	1,42	2,68	3/4"	-	295	6,40	
PLAW U 1-1/4"	1 1/4"-7	4,53	2,95	0,79	5,43	2,64	2,64	3,94	1,93	2,68	7/8"	-	369	6,80	
PLAW U 1-1/2"	1 1/2"-6	5,79	3,66	1,06	7,07	3,35	3,35	4,72	2,09	3,43	1"	-	590	14,40	
PLAW U 1-3/4"	1 3/4"-5	5,79	3,66	1,06	7,07	3,35	3,35	4,72	2,44	3,43	1 1/4"	-	1100	14,70	

Nota: dimensioni in pollici.
Note: sizes in inches.

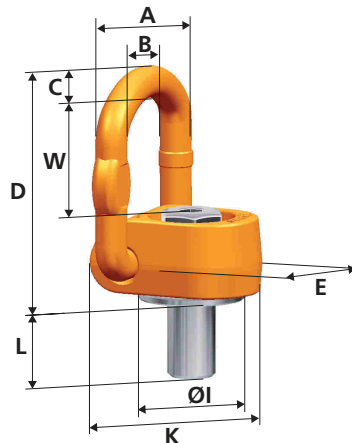
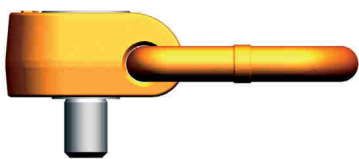

CARATTERISTICHE
SPECIFICATION

- 360° rotatable lifting point;
- Admissible swivel range of master link 180°;
- Compact design;
- **Not suitable for rotations underload;**
- Grade 10;
- Standard threads from M8 to M48;
- Screw 100% crack tested;
- Safety factor 4 in all loading directions;
- Tested for 20.000 stress cycles according to EN 1677;
- According to the Machine Directive 2006/42/EC.
- Operating temperature: -20°C 200°C.

All of the eyebolts are marked with the working load, thread size, grade of the steel, CE mark, code for traceability and marking of the manufacturer.

- Golfare girevole 360°;
- Staffa di aggancio orientabile a 180°;
- Dimensioni ridottissime;
- **Non idonei per rotazioni sottocarico;**
- Versione grado 10;
- Filettature standard da M8 a M48;
- Coefficiente di sicurezza 4 in tutte le direzioni di carico;
- Bulloni testati 100% contro le cricche;
- Dimensionati per 20.000 cicli di lavoro in accordo a EN 1677;
- Conformi alla Direttiva Macchine 2006/42/CE;
- Temperatura di impiego: -20°C 200°C.

Tutti i golfari sono marcati con la portata di utilizzo, la misura del filetto, il grado dell'acciaio, il marchio CE, il codice di rintracciabilità e la sigla del costruttore.



Permissible usage

Load capacity according to the table of WLL in the mentioned directions of pull - see fig 1 and 2.

Non permissible usage

Make sure when choosing the assembly that improper load cannot arise eg if:

- The direction of pull is obstructed
- Direction of pull is not in the foreseen area - fig 3.
- Loading ring rests against edges or load - fig 4.

Utilizzo consentito

Portata secondo la tabella a fianco, in accordo all'orientamento della forza - fig 1 e 2.

Utilizzo errato

Assicurarsi che non possano sorgere carichi impropri, ad esempio:

- La direzione di tiro è ostruita.
- La forza viene applicata al golfare in modo sbagliato - fig 3.
- L'anello del golfare forza contro il carico o altri oggetti presenti - fig 4.

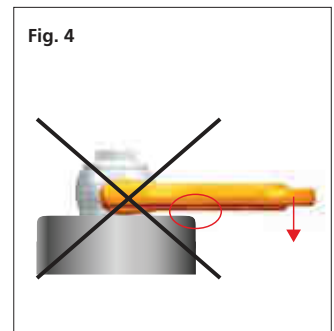
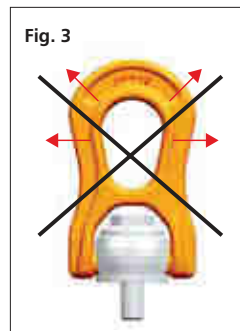
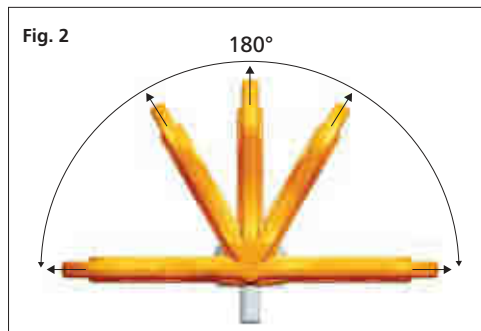

Tipo di attacco Kind of attachment									
Numero di golfari Number of pieces		1	2	2	2	2	3 o 4	3 o 4	3 o 4
Angolo Angle		0° / 90°	0° / 90°	0°-45°	45°-60°	Asimmetrico Unsymmetrical	0°-45°	45°-60°	Asimmetrico Unsymmetrical
Tipo Type	Misura Size	Portata WLL t	Portata WLL t	Portata WLL t	Portata WLL t	Portata WLL t	Portata WLL t	Portata WLL t	Portata WLL t
PLBW 0,3	M8	0,3	0,6	0,4	0,3	0,3	0,6	0,3	0,3
PLBW 0,6	M10	0,6	1,2	0,8	0,6	0,6	1,3	0,6	0,6
PLBW 1	M12	1	2	1,4	1	1	2,1	1	1
PLBW 1,3	M14	1,3	2,6	1,8	1,3	1,3	2,7	1,3	1,3
PLBW 1,6	M16	1,6	3,2	2,2	1,6	1,6	3,4	1,6	1,6
PLBW 2	M18	2	4	2,8	2	2	4,2	2	2
PLBW 2,5	M20	2,5	5	3,5	2,5	2,5	5,3	2,5	2,5
PLBW 3	M22	3	6	4,2	3	3	6,3	3	3
PLBW 4	M24	4	8	5,6	4	4	8,4	4	4
PLBW 5	M27	5	10	7	5	5	10,5	5	5
PLBW 6,3	M30	6,3	12,6	8,8	6,3	6,3	13,2	6,3	6,3
PLBW 8	M33	8	16	11	8	8	16,5	8	8
PLBW 10	M36	10	20	14	10	10	21	10	10
PLBW 12,5	M42	12,5	25	17,5	12,5	12,5	26,3	12,5	12,5
PLBW 15	M48	15	30	21	15	15	32	15	15

Tipo Type	Misura Size	Passo Pitch	Dimensioni Dimensions											Coppia serraggio Tightening torque Nm	Peso Weight Kg
			A mm	B mm	C mm	D mm	D1 mm	E mm	H mm	L max. mm	mm				
PLBW 0,3	M8 x 13	1,25	27	18	38	56	30	29	94	80	8	15	6	0,32	
PLBW 0,6	M10 x 15	1,5	27	18	38	56	30	29	94	100	8	15	10	0,33	
PLBW 1	M12 x 17	1,75	27	18	38	56	30	29	94	180	8	15	15	0,34	
PLBW 1,3	M14 x 22	2	38	25	55	79	45	43	138	220	10	24	30	1,03	
PLBW 1,6	M16 x 24	2	38	25	55	79	45	43	138	260	10	24	50	1,04	
PLBW 2	M18 x 27	2,5	38	25	55	79	45	43	138	295	10	24	70	1,07	
PLBW 2,5	M20 x 30	2,5	38	25	55	79	45	43	138	335	10	24	100	1,08	
PLBW 3	M22 x 33	2,5	58	38	85	118	68	64	209	355	14	36	120	3,50	
PLBW 4	M24 x 36	3	58	38	85	118	68	64	209	355	14	36	160	3,53	
PLBW 5	M27 x 40	3	58	38	85	118	68	64	209	355	14	36	200	3,58	
PLBW 6,3	M30 x 45	3,5	58	38	85	118	68	64	209	355	14	36	250	3,66	
PLBW 8	M33 x 54	3,5	91	60	132	188	108	106	331	328	19	55	270	14,50	
PLBW 10	M36 x 59	4	91	60	132	188	108	106	331	328	19	55	320	14,60	
PLBW 12,5	M42 x 69	4,5	91	60	132	188	108	106	331	328	19	55	400	14,90	
PLBW 15	M48 x 74	5	91	60	132	188	108	106	331	328	19	55	600	15,20	

- Su richiesta disponibili con filettatura UNC.
- Available upon demand with UNC thread.

CARATTERISTICHE
SPECIFICATION

- 360° rotatable lifting point;
- Admissible swivel range of master link 180°;
- Compact design;
- **Not suitable for rotations underload;**
- Grade 10;
- UNC threads from 5/16" to 1 1/2";
- Screw 100% crack tested;
- Safety factor 4 in all loading directions;
- Tested for 20.000 stress cycles according to EN 1677;
- According to the Machine Directive 2006/42/EC.
- Operating temperature: -20°C 200°C.

All of the eyebolts are marked with the working load, thread size, grade of the steel, CE mark, code for traceability and marking of the manufacturer.

- Golfare girevole 360°;
- Staffa di aggancio orientabile a 180°;
- Dimensioni ridottissime;
- **Non idonei per rotazioni sottocarico;**
- Versione grado 10;
- Filettature UNC da 5/16" a 1 1/2";
- Coefficiente di sicurezza 4 in tutte le direzioni di carico;
- Bulloni testati 100% contro le cricche;
- Dimensionati per 20.000 cicli di lavoro in accordo a EN 1677;
- Conformi alla Direttiva Macchine 2006/42/CE;
- Temperatura di impiego: -20°C 200°C.

Tutti i golfari sono marcati con la portata di utilizzo, la misura del filetto, il grado dell'acciaio, il marchio CE, il codice di rintracciabilità e la sigla del costruttore.



Permissible usage

Load capacity according to the table of WLL in the mentioned directions of pull - see fig 1 and 2.

Non permissible usage

Make sure when choosing the assembly that improper load cannot arise eg if:

- The direction of pull is obstructed
- Direction of pull is not in the foreseen area - fig 3.
- Loading ring rests against edges or load - fig 4.

Utilizzo consentito

Portata secondo la tabella a fianco, in accordo all'orientamento della forza - fig 1 e 2.

Utilizzo errato

Assicurarsi che non possano sorgere carichi impropri, ad esempio:

- La direzione di tiro è ostruita.
- La forza viene applicata al golfare in modo sbagliato - fig 3.
- L'anello del golfare forza contro il carico o altri oggetti presenti - fig 4.

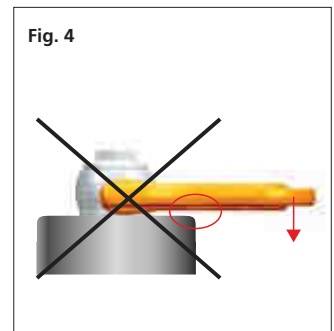
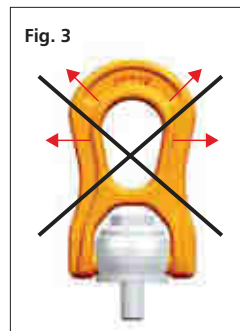
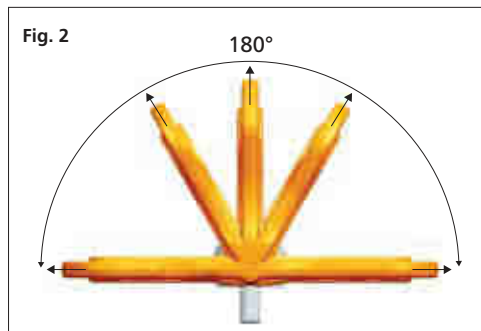

Tipo di attacco Kind of attachment										
Numero di golfari Number of pieces		1	2	2	2	2	2	3 o 4	3 o 4	3 o 4
Angolo Angle		0° / 90°	0° / 90°		0°-45°	45°-60°	Asimmetrico Unsymmetrical	0°-45°	45°-60°	Asimmetrico Unsymmetrical
Tipo Type	Misura Size	Portata WLL lbs	Portata WLL lbs	Portata WLL lbs	Portata WLL lbs	Portata WLL lbs	Portata WLL lbs	Portata WLL lbs	Portata WLL lbs	Portata WLL lbs
PLBW U 5/16"	5/16"-18	660	1320	900	660	660	1400	900	660	
PLBW U 3/8"	3/8"-16	1300	2600	1800	1300	1300	2700	1900	1300	
PLBW U 7/16"	7/16"-14	2200	4400	3000	2200	2200	4600	3300	2200	
PLBW U 9/16"	9/16"-12	3000	6000	4200	3000	3000	6300	4500	3000	
PLBW U 5/8"	5/8"-11	3500	7000	4900	3500	3500	7300	5200	3500	
PLBW U 3/4"	3/4"-10	5500	11000	7700	5500	5500	11500	8200	5500	
PLBW U 7/8"	7/8"-9	8800	17600	12300	8800	8800	18500	13200	8800	
PLBW U 1"	1"-8	11000	22000	15400	11000	11000	23000	16500	11000	
PLBW U 1 1/8"	1 1/8"-7	13500	27000	18900	13500	13500	28300	20200	13500	
PLBW U 1 1/4"	1 1/4"-7	17500	35000	24500	17500	17500	36700	26200	17500	
PLBW U 1 3/8"	1 3/8"-6	22000	44000	30800	22000	22000	46200	33000	22000	
PLBW U 1 1/2"	1 1/2"-6	24000	48000	33600	24000	24000	50400	36000	24000	

Nota: portate in libbre.
Note: WLL in pounds.

Tipo Type	Misura Size	Dimensioni Dimensions											Coppia serraggio Tightening torque	Peso Weight
		inch	a inch	b inch	c inch	e inch	f inch	g inch	h inch	L inch				
PLBW U 5/16"	5/16"-18	1,14	2,20	1,18	1,50	0,71	1,06	3,70	0,51	5/16"	5/8"	4,5	0,71	
PLBW U 3/8"	3/8"-16	1,14	2,20	1,18	1,50	0,71	1,06	3,70	0,59	5/16"	5/8"	7,5	0,73	
PLBW U 7/16"	7/16"-14	1,14	2,20	1,18	1,50	0,71	1,06	3,70	0,67	5/16"	5/8"	11	0,75	
PLBW U 9/16"	9/16"-12	1,69	3,11	1,77	2,17	0,98	1,50	5,43	0,87	5/16"	1"	22	2,27	
PLBW U 5/8"	5/8"-11	1,69	3,11	1,77	2,17	0,98	1,50	5,43	0,95	5/16"	1"	37	2,29	
PLBW U 3/4"	3/4"-10	1,69	3,11	1,77	2,17	0,98	1,50	5,43	1,19	5/16"	1"	74	2,38	
PLBW U 7/8"	7/8"-9	2,52	4,65	2,68	3,35	1,50	2,28	8,23	1,44	9/16"	1 3/8"	118	7,78	
PLBW U 1"	1"-8	2,52	4,65	2,68	3,35	1,50	2,28	8,23	1,59	9/16"	1 3/8"	148	7,89	
PLBW U 1 1/8"	1 1/8"-7	2,52	4,65	2,68	3,35	1,50	2,28	8,23	1,79	9/16"	1 3/8"	185	8,07	
PLBW U 1 1/4"	1 1/4"-7	4,17	7,40	4,25	5,20	2,36	3,58	13,03	2,13	3/4"	2 3/16"	200	32,00	
PLBW U 1 3/8"	1 3/8"-6	4,17	7,40	4,25	5,20	2,36	3,58	13,03	2,32	3/4"	2 3/16"	236	32,20	
PLBW U 1 1/2"	1 1/2"-6	4,17	7,40	4,25	5,20	2,36	3,58	13,03	2,72	3/4"	2 3/16"	295	32,80	

Nota: dimensioni in pollici.
Note: sizes in inches.

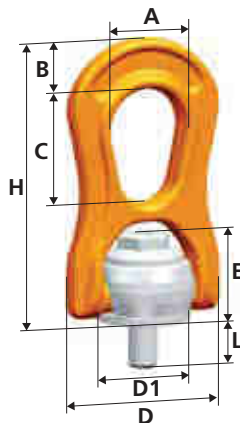

CARATTERISTICHE SPECIFICATION

- 360° rotatable lifting points;
- Suitable for fastening at 90°;
- **Not suitable for rotations underload;**
- Standard threads from M8 to M48;
- Screw 100% crack tested
- Safety factor 4 in all loading directions;
- Tested for 20.000 stress cycles according to EN 1677;
- According to Machine Directive 2006/42/EC.
- Operating temperature: -20°C 200°C.

Every eyebolt is marked with the working load, thread size, grade of the steel, CE mark, code for traceability and the marking of the manufacturer.

- Golfari girevoli a 360°;
- Indicati per ancoraggi a 90°;
- **Non idonei per rotazioni sottocarico;**
- Filettature da M8 a M48;
- Bulloni testati 100% contro le cricche;
- Coefficiente di sicurezza 4 in tutte le direzioni;
- Dimensionati per 20.000 cicli di lavoro in accordo a EN 1677;
- Conformi alla Direttiva Macchine 2006/42/CE.
- Temperatura di impiego: -20°C 200°C.

Tutti i golfari sono marcati con la portata di utilizzo, la misura del filetto, il grado dell'acciaio, il marchio CE, il codice di rintracciabilità e la sigla del costruttore.

PLGW Basic Assemblaggio con chiave Screw on with tools



Permissible usage

Load capacity according to the table of WLL in the mentioned directions of pull - see fig 1.

Non permissible usage

Make sure when choosing the assembly that improper load cannot arise eg if:

- The direction of pull is obstructed.
- Direction of pull is not in the foreseen area - fig 2.
- Loading ring rests against edges or load.

Utilizzo consentito

Portata secondo la tabella a fianco, in accordo all'orientamento della forza - fig 1.

Utilizzo errato

Assicurarsi che non possano sorgere carichi impropri, ad esempio:

- La direzione di tiro è ostruita.
- La forza viene applicata al golfare in modo sbagliato - fig 2.
- L'anello del golfare forza contro il carico o altri oggetti presenti.

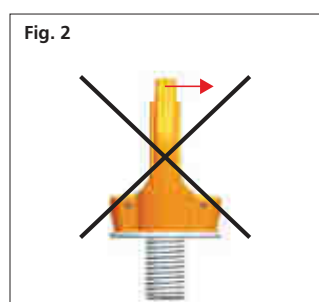
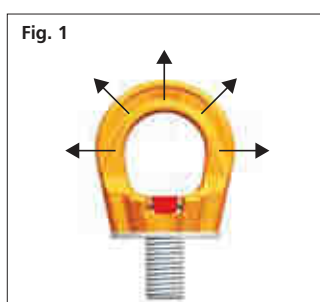

Tipo di attacco Kind of attachment										
Numero di golfari Number of pieces		1	2	2	2	2	3 o 4	3 o 4	3 o 4	
Angolo Angle		0° / 90°	0° / 90°		0°-45°	45°-60°	Asimmetrico Unsymmetrical	0°-45°	45°-60°	Asimmetrico Unsymmetrical
Tipo Type	Misura Size	Portata WLL t	Portata WLL t	Portata WLL t	Portata WLL t	Portata WLL t	Portata WLL t	Portata WLL t	Portata WLL t	
PLGW-Basic										
PLGW 0,3	M8	0,3	0,6	0,4	0,3	0,3	0,6	0,4	0,3	
PLGW 0,5	M10	0,5	1	0,7	0,5	0,5	1	0,7	0,5	
PLGW 0,7	M12	0,7	1,4	1	0,7	0,7	1,4	1	0,7	
PLGW 1,5	M16	1,5	3	2,1	1,5	1,5	3	2,2	1,5	
PLGW 2,3	M20	2,3	4,6	3,2	2,3	2,3	4,8	3,4	2,3	
PLGW 3,2	M24	3,2	6,4	4,5	3,2	3,2	6,7	4,8	3,2	
PLGW 4,9	M30	4,9	9,8	6,9	4,9	4,9	10,3	7,3	4,9	
PLGW 7	M36	7	14	9,8	7	7	14,7	10,5	7	
PLGW 9	M42	9	18	12,6	9	9	18,9	13,5	9	
PLGW 12	M48	12	24	16,8	12	12	25	18	12	

PLGW Basic

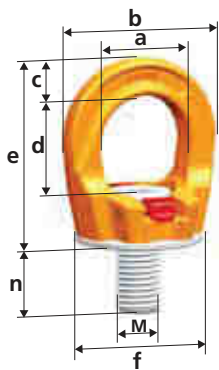

Tipo Type	Misura Size	Passo Pitch	Dimensioni Dimensions								Peso Weight	
			a mm	b mm	c mm	d mm	e mm	Ø f mm	n mm	mm		
PLGW-Basic	M	mm										
PLGW 0,3	M8	1,25	25	45	10	27	53	35	15	6	0,17	
PLGW 0,5	M10	1,5	25	45	10	27	53	35	15	6	0,18	
PLGW 0,7	M12	1,75	30	55	12	32	63	43	20	8	0,28	
PLGW 1,5	M16	2	35	64	14	36	70	50	25	10	0,42	
PLGW 2,3	M20	2,5	40	69	16	41	78	54	30	12	0,50	
PLGW 3,2	M24	3	50	86	18	50	97	69	35	14	1,00	
PLGW 4,9	M30	3,5	60	110	25	60	114	90	45	17	2,20	
PLGW 7	M36	4	70	132	31	70	136	108	55	19	3,90	
PLGW 9	M42	4,5	80	150	32	72	153	125	65	22	5,95	
PLGW 12	M48	5	95	179	42	88	179	148	75	24	8,90	

- Su richiesta disponibili con filettatura UNC.
- Available upon demand with UNC thread.

CARATTERISTICHE
SPECIFICATION

- 360° rotatable lifting points;
- Suitable for fastening at 90°;
- **Not suitable for rotations underload;**
- UNC threads from 3/8" a 1 3/4";
- Screw 100% crack tested
- Safety factor 4 in all loading directions;
- Tested for 20.000 stress cycles according to EN 1677;
- According to Machine Directive 2006/42/EC.
- Operating temperature: -20°C 200°C.

Every eyebolt is marked with the working load, thread size, grade of the steel, CE mark, code for traceability and the marking of the manufacturer.

- Golfari girevoli a 360°;
- Indicati per ancoraggi a 90°;
- **Non idonei per rotazioni sottocarico;**
- Filettature UNC da 3/8" a 1 3/4";
- Bulloni testati 100% contro le cricche;
- Coefficiente di sicurezza 4 in tutte le direzioni;
- Dimensionati per 20.000 cicli di lavoro in accordo a EN 1677;
- Conformi alla Direttiva Macchine 2006/42/CE.
- Temperatura di impiego: -20°C 200°C.

Tutti i golfari sono marcati con la portata di utilizzo, la misura del filetto, il grado dell'acciaio, il marchio CE, il codice di rintracciabilità e la sigla del costruttore.

PLGW Basic
Assemblaggio con chiave
Screw on with tools



Permissible usage

Load capacity according to the table of WLL in the mentioned directions of pull - see fig 1.

Non permissible usage

Make sure when choosing the assembly that improper load cannot arise eg if:

- The direction of pull is obstructed.
- Direction of pull is not in the foreseen area - fig 2.
- Loading ring rests against edges or load.

Utilizzo consentito

Portata secondo la tabella a fianco, in accordo all'orientamento della forza - fig 1.

Utilizzo errato

Assicurarsi che non possano sorgere carichi impropri, ad esempio:

- La direzione di tiro è ostruita.
- La forza viene applicata al golfare in modo sbagliato - fig 2.
- L'anello del golfare forza contro il carico o altri oggetti presenti.

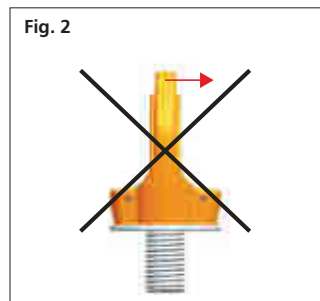
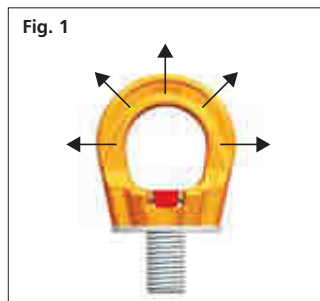

PLGW Supreme

Tool free manually assembly and disassembly.

Tool free assembly

The cap in pos 1 does not have any contact with the screw (fig 3)

- The cap is kept in position with a patented spring.
- Eye bolt is rotatable.

The cap in pos 2 has contact with the screw (fig 4)

- The cap is kept in position with a patented spring.
- Eye bolt is not rotatable.

Golfari avvitabili e svitabili a mano senza l'ausilio di una chiave.

Un dispositivo consente di rendere solidale il golfare al bullone e, terminato l'avvitamento, di ruotare liberamente su 360°.

Assemblaggio senza ausilio di chiavi

Il dispositivo in pos 1 non è a contatto con il bullone (fig 3)

- Il dispositivo è tenuto in posizione da una molla.
- Il golfare può ruotare liberamente.

Il dispositivo in pos 2 è a contatto con il bullone (fig 4)

- Il dispositivo è tenuto in posizione da una molla.
- Il golfare non può ruotare.

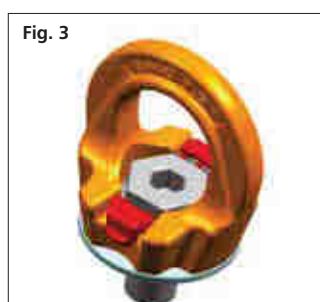

Tipo di attacco Kind of attachment										
Numero di golfari Number of pieces		1	2	2	2	2	2	3 o 4	3 o 4	3 o 4
Angolo Angle		0° / 90°	0° / 90°		0°-45°	45°-60°	Asimmetrico Unsymmetrical	0°-45°	45°-60°	Asimmetrico Unsymmetrical
Tipo Type	Misura Size	Portata WLL lbs	Portata WLL lbs	Portata WLL lbs	Portata WLL lbs	Portata WLL lbs	Portata WLL lbs	Portata WLL lbs	Portata WLL lbs	Portata WLL lbs
PLGW U 3/8"	3/8"-16	1100	2200	1500	1100	1100	2200	1500	1100	
PLGW U 1/2"	1/2"-13	1500	3000	2200	1500	1500	3000	2200	1500	
PLGW U 5/8"	5/8"-11	3300	6600	4600	3300	3300	6600	4800	3300	
PLGW U 3/4"	3/4"-10	4400	8800	6100	4400	4400	9200	6600	4400	
PLGW U 1"	1"-8	6600	13200	9200	6600	6600	13600	9900	6600	
PLGW U 1-1/4"	1 1/4"-7	8800	17600	12300	8800	8800	18000	13200	8800	
PLGW U 1-1/2"	1 1/2"-6	15400	30800	21500	15400	15400	32300	23100	15400	
PLGW U 1-3/4"	1 3/4"-5	19800	39600	27700	19800	19800	41500	29700	19800	

Nota: portate in libbre.
Note: WLL in pounds.

Tipo Type	Misura Size	Dimensioni Dimensions									Peso Weight
		inch	a inch	b inch	c inch	d inch	e inch	Ø f inch	n inch	n max. inch	
PLGW U 3/8"	3/8"-16	0,98	1,77	0,39	1,04	2,09	1,38	0,60	-	1/4"	0,40
PLGW U 1/2"	1/2"-13	1,18	2,17	0,47	1,26	2,48	1,69	0,80	-	5/16"	0,64
PLGW U 5/8"	5/8"-11	1,38	2,52	0,55	1,40	2,76	1,97	1,00	-	3/8"	0,99
PLGW U 3/4"	3/4"-10	1,57	2,72	0,63	1,59	3,07	2,13	1,20	-	1/2"	1,28
PLGW U 1"	1"-8	1,97	3,39	0,71	1,97	3,82	2,72	1,40	-	9/16"	2,43
PLGW U 1-1/4"	1 1/4"-7	2,36	4,33	0,98	2,36	4,49	3,54	1,80	-	5/8"	4,85
PLGW U 1-1/2"	1 1/2"-6	2,76	5,20	1,22	2,76	5,35	4,25	2,20	-	7/8"	8,60
PLGW U 1-3/4"	1 3/4"-5	3,15	5,98	1,42	2,83	6,02	4,96	2,60	-	1"	12,80

Nota: dimensioni in pollici.
Note: sizes in inches.

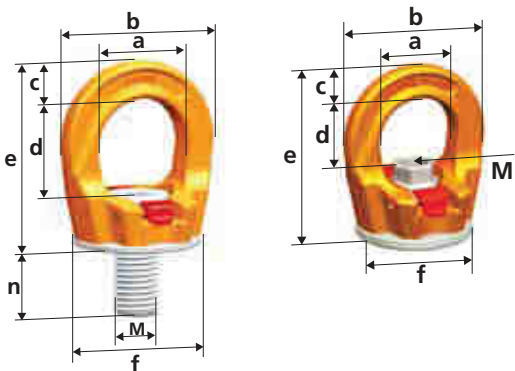

CARATTERISTICHE
SPECIFICATION

- 360° rotatable lifting points;
- Suitable for fastening at 90°;
- **Not suitable for rotations underload;**
- Standard threads from M8 to M48;
- Screw 100% crack tested
- Safety factor 4 in all loading directions;
- Tested for 20.000 stress cycles according to EN 1677;
- According to Machine Directive 2006/42/EC.
- Operating temperature: -20°C 200°C.

Every eyebolt is marked with the working load, thread size, grade of the steel, CE mark, code for traceability and the marking of the manufacturer.

- Golfari girevoli a 360°;
- Indicati per ancoraggi a 90°;
- **Non idonei per rotazioni sottocarico;**
- Filettature da M8 a M48;
- Bulloni testati 100% contro le cricche;
- Coefficiente di sicurezza 4 in tutte le direzioni;
- Dimensionati per 20.000 cicli di lavoro in accordo a EN 1677;
- Conformi alla Direttiva Macchine 2006/42/CE.
- Temperatura di impiego: -20°C 200°C.

Tutti i golfari sono marcati con la portata di utilizzo, la misura del filetto, il grado dell'acciaio, il marchio CE, il codice di rintracciabilità e la sigla del costruttore.

PLGW Supreme
Assemblaggio senza chiave
Tool free assembly



Permissible usage

Load capacity according to the table of WLL in the mentioned directions of pull - see fig 1.

Non permissible usage

Make sure when choosing the assembly that improper load cannot arise eg if:

- The direction of pull is obstructed.
- Direction of pull is not in the foreseen area - fig 2.
- Loading ring rests against edges or load.

Utilizzo consentito

Portata secondo la tabella a fianco, in accordo all'orientamento della forza - fig 1.

Utilizzo errato

Assicurarsi che non possano sorgere carichi impropri, ad esempio:

- La direzione di tiro è ostruita.
- La forza viene applicata al golfare in modo sbagliato - fig 2.
- L'anello del golfare forza contro il carico o altri oggetti presenti.

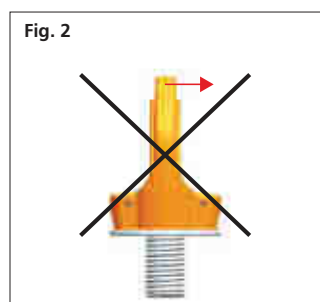
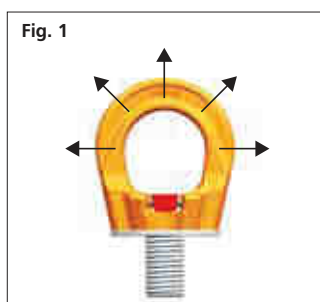

Tipo di attacco Kind of attachment										
Numero di golfari Number of pieces		1	2	2	2	2	3 o 4	3 o 4	3 o 4	
Angolo Angle		0° / 90°	0° / 90°		0°-45°	45°-60°	Asimmetrico Unsymmetrical	0°-45°	45°-60°	Asimmetrico Unsymmetrical
Tipo Type	Misura Size	Portata WLL t	Portata WLL t	Portata WLL t	Portata WLL t	Portata WLL t	Portata WLL t	Portata WLL t	Portata WLL t	
PLGW-Supreme										
PLGW 0,3	M8	0,3	0,6	0,4	0,3	0,3	0,6	0,4	0,3	
PLGW 0,5	M10	0,5	1	0,7	0,5	0,5	1	0,7	0,5	
PLGW 0,7	M12	0,7	1,4	1	0,7	0,7	1,4	1	0,7	
PLGW 1,5	M16	1,5	3	2,1	1,5	1,5	3	2,2	1,5	
PLGW 2,3	M20	2,3	4,6	3,2	2,3	2,3	4,8	3,4	2,3	
PLGW 3,2	M24	3,2	6,4	4,5	3,2	3,2	6,7	4,8	3,2	
PLGW 4,9	M30	4,9	9,8	6,9	4,9	4,9	10,3	7,3	4,9	
PLGW 7	M36	7	14	9,8	7	7	14,7	10,5	7	
PLGW 9	M42	9	18	12,6	9	9	18,9	13,5	9	
PLGW 12	M48	12	24	16,8	12	12	25	18	12	

PLGW Supreme

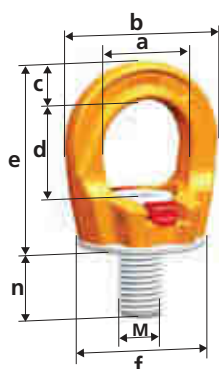

Tipo Type	Misura Size	Passo Pitch	Dimensioni Dimensions							Peso Weight	
			a mm	b mm	c mm	d mm	e mm	Ø f mm	n mm		
PLGW-Supr.	M	mm									
PLGW 0,3	M8	1,25	25	45	10	27	53	35	15	6	0,17
PLGW 0,5	M10	1,5	25	45	10	27	53	35	15	6	0,18
PLGW 0,7	M12	1,75	30	55	12	32	63	43	20	8	0,28
PLGW 1,5	M16	2	35	64	14	36	70	50	25	10	0,42
PLGW 2,3	M20	2,5	40	69	16	41	78	54	30	12	0,50
PLGW 3,2	M24	3	50	86	18	50	97	69	35	14	1,00
PLGW 4,9	M30	3,5	60	110	25	60	114	90	45	17	2,20
PLGW 7	M36	4	70	132	31	70	136	108	55	19	3,90
PLGW 9	M42	4,5	80	150	32	72	153	125	65	22	5,95
PLGW 12	M48	5	95	179	42	88	179	148	75	24	8,90

- Su richiesta disponibili con filettatura UNC.
- Available upon demand with UNC thread.

PLGW Supreme

Tool free manually assembly and disassembly.

Tool free assembly

The cap in pos 1 does not have any contact with the screw (fig 3)

- The cap is kept in position with a patented spring.
- Eye bolt is rotatable.

The cap in pos 2 has contact with the screw (fig 4)

- The cap is kept in position with a patented spring.
- Eye bolt is not rotatable.

Golfari avvitabili e svitabili a mano senza l'ausilio di una chiave
Un dispositivo consente di rendere solido il golfare al bullone e, terminato l'avvitamento, di ruotare liberamente su 360°.

Assemblaggio senza ausilio di chiavi

Il dispositivo in pos 1 non è a contatto con il bullone (fig 3)

- Il dispositivo è tenuto in posizione da una molla.
- Il golfare può ruotare liberamente.

Il dispositivo in pos 2 è a contatto con il bullone (fig 4)

- Il dispositivo è tenuto in posizione da una molla.
- Il golfare non può ruotare.

Fig. 3

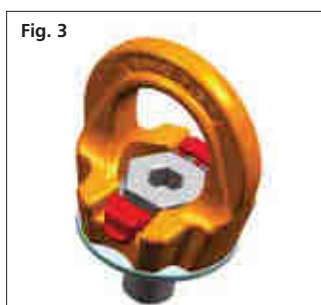

Fig. 4



CARATTERISTICHE
SPECIFICATION

- 360° rotatable lifting points;
- Suitable for fastening at 90°;
- **Not suitable for rotations underload;**
- UNC threads from 3/8" a 1 3/4";
- Screw 100% crack tested
- Safety factor 4 in all loading directions;
- Tested for 20.000 stress cycles according to EN 1677;
- According to Machine Directive 2006/42/EC.
- Operating temperature: -20°C 200°C.

Every eyebolt is marked with the working load, thread size, grade of the steel, CE mark, code for traceability and the marking of the manufacturer.

- Golfari girevoli a 360°;
- Indicati per ancoraggi a 90°;
- **Non idonei per rotazioni sottocarico;**
- Filettature UNC da 3/8" a 1 3/4";
- Bulloni testati 100% contro le cricche;
- Coefficiente di sicurezza 4 in tutte le direzioni;
- Dimensionati per 20.000 cicli di lavoro in accordo a EN 1677;
- Conformi alla Direttiva Macchine 2006/42/CE.
- Temperatura di impiego: -20°C 200°C.

Tutti i golfari sono marcati con la portata di utilizzo, la misura del filetto, il grado dell'acciaio, il marchio CE, il codice di rintracciabilità e la sigla del costruttore.

PLGW Supreme
Assemblaggio senza chiave
Tool free assembly



Permissible usage

Load capacity according to the table of WLL in the mentioned directions of pull - see fig 1.

Non permissible usage

Make sure when choosing the assembly that improper load cannot arise eg if:

- The direction of pull is obstructed.
- Direction of pull is not in the foreseen area - fig 2.
- Loading ring rests against edges or load.

Utilizzo consentito

Portata secondo la tabella a fianco, in accordo all'orientamento della forza - fig 1.

Utilizzo errato

Assicurarsi che non possano sorgere carichi impropri, ad esempio:

- La direzione di tiro è ostruita.
- La forza viene applicata al golfare in modo sbagliato - fig 2.
- L'anello del golfare forza contro il carico o altri oggetti presenti.

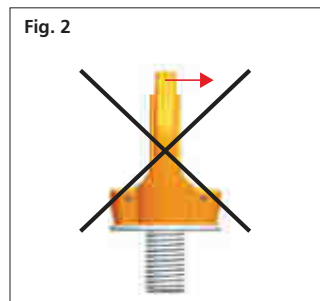
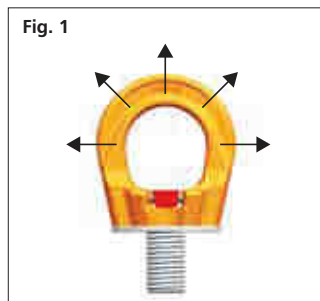

PLGW Supreme

Tool free manually assembly and disassembly.

Tool free assembly

The cap in pos 1 does not have any contact with the screw (fig 3)

- The cap is kept in position with a patented spring.
- Eye bolt is rotatable.

The cap in pos 2 has contact with the screw (fig 4)

- The cap is kept in position with a patented spring.
- Eye bolt is not rotatable.

Golfari avvitabili e svitabili a mano senza l'ausilio di una chiave.

Un dispositivo consente di rendere solidale il golfare al bullone e, terminato l'avvitamento, di ruotare liberamente su 360°.

Assemblaggio senza ausilio di chiavi

Il dispositivo in pos 1 non è a contatto con il bullone (fig 3)

- Il dispositivo è tenuto in posizione da una molla.
- Il golfare può ruotare liberamente.

Il dispositivo in pos 2 è a contatto con il bullone (fig 4)

- Il dispositivo è tenuto in posizione da una molla.
- Il golfare non può ruotare.

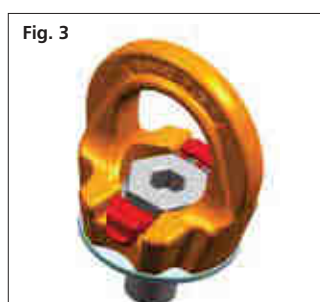

Tipo di attacco Kind of attachment										
Numero di golfari Number of pieces		1	2	2	2	2	2	3 o 4	3 o 4	3 o 4
Angolo Angle		0° / 90°	0° / 90°		0°-45°	45°-60°	Asimmetrico Unsymmetrical	0°-45°	45°-60°	Asimmetrico Unsymmetrical
Tipo Type	Misura Size	Portata WLL lbs	Portata WLL lbs	Portata WLL lbs	Portata WLL lbs	Portata WLL lbs	Portata WLL lbs	Portata WLL lbs	Portata WLL lbs	Portata WLL lbs
PLGW U 3/8"	3/8"-16	1100	2200	1500	1100	1100	2200	1500	1100	1100
PLGW U 1/2"	1/2"-13	1500	3000	2200	1500	1500	3000	2200	1500	1500
PLGW U 5/8"	5/8"-11	3300	6600	4600	3300	3300	6600	4800	3300	3300
PLGW U 3/4"	3/4"-10	4400	8800	6100	4400	4400	9200	6600	4400	4400
PLGW U 1"	1"-8	6600	13200	9200	6600	6600	13600	9900	6600	6600
PLGW U 1-1/4"	1 1/4"-7	8800	17600	12300	8800	8800	18000	13200	8800	8800
PLGW U 1-1/2"	1 1/2"-6	15400	30800	21500	15400	15400	32300	23100	15400	15400
PLGW U 1-3/4"	1 3/4"-5	19800	39600	27700	19800	19800	41500	29700	19800	19800

Nota: portate in libbre.
Note: WLL in pounds.

Tipo Type	Misura Size	Dimensioni Dimensions									Peso Weight
		inch	a inch	b inch	c inch	d inch	e inch	Ø f inch	n inch	n max. inch	
PLGW U 3/8"	3/8"-16	0,98	1,77	0,39	1,04	2,09	1,38	0,60	-	1/4"	0,40
PLGW U 1/2"	1/2"-13	1,18	2,17	0,47	1,26	2,48	1,69	0,80	-	5/16"	0,64
PLGW U 5/8"	5/8"-11	1,38	2,52	0,55	1,40	2,76	1,97	1,00	-	3/8"	0,99
PLGW U 3/4"	3/4"-10	1,57	2,72	0,63	1,59	3,07	2,13	1,20	-	1/2"	1,28
PLGW U 1"	1"-8	1,97	3,39	0,71	1,97	3,82	2,72	1,40	-	9/16"	2,43
PLGW U 1-1/4"	1 1/4"-7	2,36	4,33	0,98	2,36	4,49	3,54	1,80	-	5/8"	4,85
PLGW U 1-1/2"	1 1/2"-6	2,76	5,20	1,22	2,76	5,35	4,25	2,20	-	7/8"	8,60
PLGW U 1-3/4"	1 3/4"-5	3,15	5,98	1,42	2,83	6,02	4,96	2,60	-	1"	12,80

Nota: dimensioni in pollici.
Note: sizes in inches.

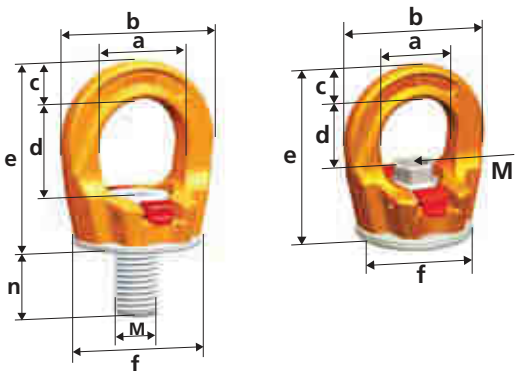

CARATTERISTICHE
SPECIFICATION

- 360° rotatable lifting points;
- Suitable for fastening at 90°;
- **Not suitable for rotations underload;**
- Standard threads from M8 to M48;
- Screw 100% crack tested
- Safety factor 4 in all loading directions;
- Tested for 20.000 stress cycles according to EN 1677;
- According to Machine Directive 2006/42/EC.
- Operating temperature: -20°C 200°C.

Every eyebolt is marked with the working load, thread size, grade of the steel, CE mark, code for traceability and the marking of the manufacturer.

- Golfari girevoli a 360°;
- Indicati per ancoraggi a 90°;
- **Non idonei per rotazioni sottocarico;**
- Filettature da M8 a M48;
- Bulloni testati 100% contro le cricche;
- Coefficiente di sicurezza 4 in tutte le direzioni;
- Dimensionati per 20.000 cicli di lavoro in accordo a EN 1677;
- Conformi alla Direttiva Macchine 2006/42/CE.
- Temperatura di impiego: -20°C 200°C.

Tutti i golfari sono marcati con la portata di utilizzo, la misura del filetto, il grado dell'acciaio, il marchio CE, il codice di rintracciabilità e la sigla del costruttore.

PLGW-SN
Assemblaggio senza chiave
Tool free assembly



Permissible usage

Load capacity according to the table of WLL in the mentioned directions of pull - see fig 1.

Non permissible usage

Make sure when choosing the assembly that improper load cannot arise eg if:

- The direction of pull is obstructed.
- Direction of pull is not in the foreseen area - fig 2.
- Loading ring rests against edges or load.

Utilizzo consentito

Portata secondo la tabella a fianco, in accordo all'orientamento della forza - fig 1.

Utilizzo errato

Assicurarsi che non possano sorgere carichi impropri, ad esempio:

- La direzione di tiro è ostruita.
- La forza viene applicata al golfare in modo sbagliato - fig 2.
- L'anello del golfare forza contro il carico o altri oggetti presenti.

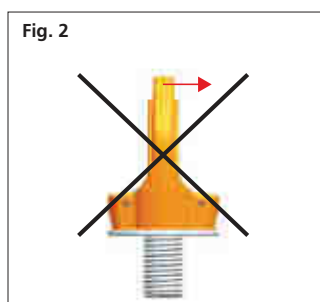
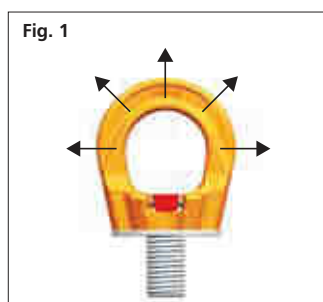

		1	2	2	2	2	3 o 4	3 o 4	3 o 4	
		0° / 90°	0° / 90°		0°-45°	45°-60°	Asimmetrico Unsymmetrical	0°-45°	45°-60°	Asimmetrico Unsymmetrical
Tipo Type	Misura Size	Portata WLL t	Portata WLL t	Portata WLL t	Portata WLL t	Portata WLL t	Portata WLL t	Portata WLL t	Portata WLL t	
PLGW-SN										
PLGW-SN 0,7	M12	0,7	1,4	1	0,7	0,7	1,4	1	0,7	
PLGW-SN 1,5	M16	1,5	3	2,1	1,5	1,5	3	2,2	1,5	
PLGW-SN 2,3	M20	2,3	4,6	3,2	2,3	2,3	4,8	3,4	2,3	
PLGW-SN 3,2	M24	3,2	6,4	4,5	3,2	3,2	6,7	4,8	3,2	

PLGW SN

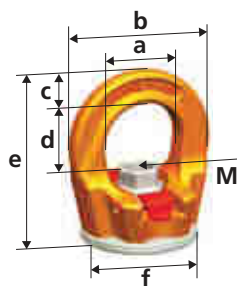

Tipo Type	Misura Size	Passo Pitch	Dimensioni Dimensions							Peso Weight	
			a mm	b mm	c mm	d mm	e mm	Ø f mm	n mm		
PLGW-SN	M	mm									
PLGW-SN 0,7	M12	1,75	30	55	12	32	63	43	20	8	0,28
PLGW-SN 1,5	M16	2	35	64	14	36	70	50	25	10	0,42
PLGW-SN 2,3	M20	2,5	40	69	16	41	78	54	30	12	0,50
PLGW-SN 3,2	M24	3	50	86	18	50	97	69	35	14	1,00

- Su richiesta disponibili con filettatura UNC.
- Available upon demand with UNC thread.

PLGW SN

Tool free manually assembly and disassembly.

Tool free assembly

The cap in pos 1 does not have any contact with the screw (fig 3)

- The cap is kept in position with a patented spring.
- Eye bolt is rotatable.

The cap in pos 2 has contact with the screw (fig 4)

- The cap is kept in position with a patented spring.
- Eye bolt is not rotatable.

Golfari avvitabili e svitabili a mano senza l'ausilio di una chiave
Un dispositivo consente di rendere solido il golfare al bullone e, terminato l'avvitamento, di ruotare liberamente su 360°.

Assemblaggio senza ausilio di chiavi

Il dispositivo in pos 1 non è a contatto con il bullone (fig 3)

- Il dispositivo è tenuto in posizione da una molla.
- Il golfare può ruotare liberamente.

Il dispositivo in pos 2 è a contatto con il bullone (fig 4)

- Il dispositivo è tenuto in posizione da una molla.
- Il golfare non può ruotare.

Fig. 3



Fig. 4



CARATTERISTICHE

SPECIFICATION

- 360° rotatable lifting points;
- Suitable for fastening at 90°;
- **Not suitable for rotations underload;**
- Standard threads from M8 to M48;
- Screw 100% crack tested
- Safety factor 4 in all loading directions;
- Tested for 20.000 stress cycles according to EN 1677;
- According to Machine Directive 2006/42/EC.
- Operating temperature: -20°C 200°C.

Every eyebolt is marked with the working load, thread size, grade of the steel, CE mark, code for traceability and the marking of the manufacturer.

- Golfari girevoli a 360°;
- Indicati per ancoraggi a 90°;
- **Non idonei per rotazioni sottocarico;**
- Filettature da M8 a M48;
- Bulloni testati 100% contro le cricche;
- Coefficiente di sicurezza 4 in tutte le direzioni;
- Dimensionati per 20.000 cicli di lavoro in accordo a EN 1677;
- Conformi alla Direttiva Macchine 2006/42/CE.
- Temperatura di impiego: -20°C 200°C.

Tutti i golfari sono marcati con la portata di utilizzo, la misura del filetto, il grado dell'acciaio, il marchio CE, il codice di rintracciabilità e la sigla del costruttore.

PLGW-SN

Assemblaggio senza chiave

Tool free assembly



Permissible usage

Load capacity according to the table of WLL in the mentioned directions of pull - see fig 1.

Non permissible usage

Make sure when choosing the assembly that improper load cannot arise eg if:

- The direction of pull is obstructed.
- Direction of pull is not in the foreseen area - fig 2.
- Loading ring rests against edges or load.

Utilizzo consentito

Portata secondo la tabella a fianco, in accordo all'orientamento della forza - fig 1.

Utilizzo errato

Assicurarsi che non possano sorgere carichi impropri, ad esempio:

- La direzione di tiro è ostruita.
- La forza viene applicata al golfare in modo sbagliato - fig 2.
- L'anello del golfare forza contro il carico o altri oggetti presenti.

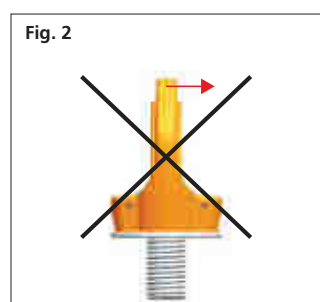
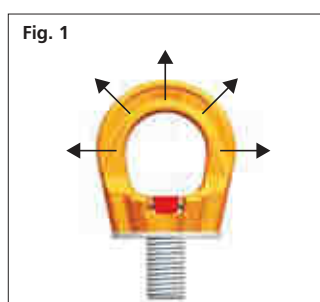

		1	2	2	2	2	3 o 4	3 o 4	3 o 4	
		0° / 90°	0° / 90°		0°-45°	45°-60°	Asimmetrico Unsymmetrical	0°-45°	45°-60°	Asimmetrico Unsymmetrical
Tipo Type	Misura Size	Portata WLL t	Portata WLL t	Portata WLL t	Portata WLL t	Portata WLL t	Portata WLL t	Portata WLL t	Portata WLL t	
PLGW-SN										
PLGW-SN 0,7	M12	0,7	1,4	1	0,7	0,7	1,4	1	0,7	
PLGW-SN 1,5	M16	1,5	3	2,1	1,5	1,5	3	2,2	1,5	
PLGW-SN 2,3	M20	2,3	4,6	3,2	2,3	2,3	4,8	3,4	2,3	
PLGW-SN 3,2	M24	3,2	6,4	4,5	3,2	3,2	6,7	4,8	3,2	

PLGW SN

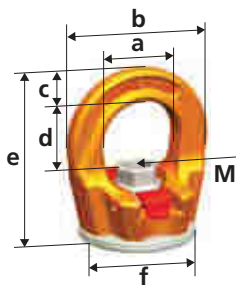

Tipo Type	Misura Size	Passo Pitch	Dimensioni Dimensions							Peso Weight	
			a mm	b mm	c mm	d mm	e mm	Ø f mm	n mm		
PLGW-SN	M	mm									
PLGW-SN 0,7	M12	1,75	30	55	12	32	63	43	20	8	0,28
PLGW-SN 1,5	M16	2	35	64	14	36	70	50	25	10	0,42
PLGW-SN 2,3	M20	2,5	40	69	16	41	78	54	30	12	0,50
PLGW-SN 3,2	M24	3	50	86	18	50	97	69	35	14	1,00

- Su richiesta disponibili con filettatura UNC.
- Available upon demand with UNC thread.

PLGW SN

Tool free manually assembly and disassembly.

Tool free assembly

The cap in pos 1 does not have any contact with the screw (fig 3)

- The cap is kept in position with a patented spring.
- Eye bolt is rotatable.

The cap in pos 2 has contact with the screw (fig 4)

- The cap is kept in position with a patented spring.
- Eye bolt is not rotatable.

Golfari avvitabili e svitabili a mano senza l'ausilio di una chiave
Un dispositivo consente di rendere solido il golfare al bullone e, terminato l'avvitamento, di ruotare liberamente su 360°.

Assemblaggio senza ausilio di chiavi

Il dispositivo in pos 1 non è a contatto con il bullone (fig 3)

- Il dispositivo è tenuto in posizione da una molla.
- Il golfare può ruotare liberamente.

Il dispositivo in pos 2 è a contatto con il bullone (fig 4)

- Il dispositivo è tenuto in posizione da una molla.
- Il golfare non può ruotare.

Fig. 3

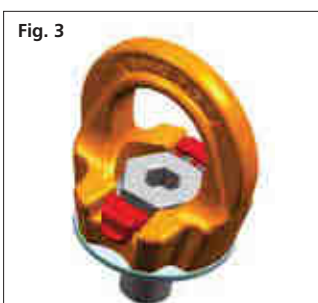

Fig. 4



CARATTERISTICHE
SPECIFICATION

- Ball bearing 360° rotatable lifting point;
- Admissible swivel range of master link 180°;
- **Rotatable underload;**
- Grade 10 version;
- Standard threads from M8 to M48;
- Screw 100% crack tested;
- Safety factor 4 in all loading directions;
- Tested for 20.000 stress cycles according to EN 1677;
- According to the Machine Directive 2006/42/EC;
- Operating temperature: -40°C 200°C.

All of the eyebolts are marked with the working load, thread size, grade of the steel, CE mark, code for traceability and marking of the manufacturer.

- Golfare con cuscinetto girevole su 360°;
- Staffa di aggancio orientabile a 180°;
- **Idonei per rotazioni sottocarico;**
- Versione grado 10;
- Filettature standard da M8 a M48;
- Coefficiente di sicurezza 4 in tutte le direzioni di carico;
- Bulloni testati 100% contro le cricche;
- Dimensionati per 20.000 cicli di lavoro in accordo a EN 1677;
- Conformi alla Direttiva Macchine 2006/42/CE;
- Temperatura di lavoro: -40°C 200°C.

Tutti i golfari sono marcati con la portata di utilizzo, la misura del filetto, il grado dell'acciaio, il marchio CE, il codice di rintracciabilità e la sigla del costruttore.



Permissible usage

Load capacity according to the table of WLL in the mentioned directions of pull - see fig 1 and 2.

Non permissible usage

- Make sure when choosing the assembly that improper load cannot arise eg if:
- The direction of pull is obstructed.
 - Direction of pull is not in the foreseen area - see fig 3.
 - Loading ring rests against edges or load.

Utilizzo consentito

Portata secondo la tabella a fianco, in accordo all'orientamento della forza - fig 1 e 2.

Utilizzo errato

- Assicurarsi che non possano sorgere carichi impropri, ad esempio:
- La direzione di tiro è ostruita.
 - La forza viene applicata al golfare in modo sbagliato - fig 3.
 - L'anello del golfare forza contro il carico o altri oggetti presenti.

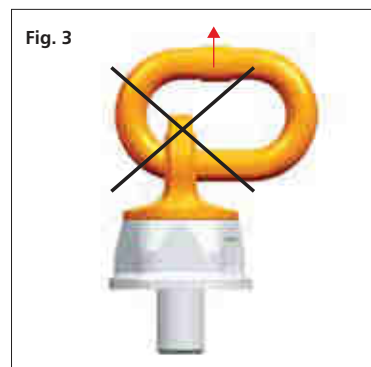
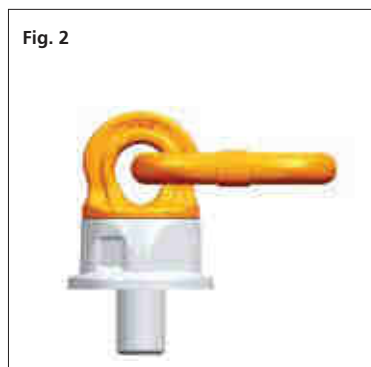
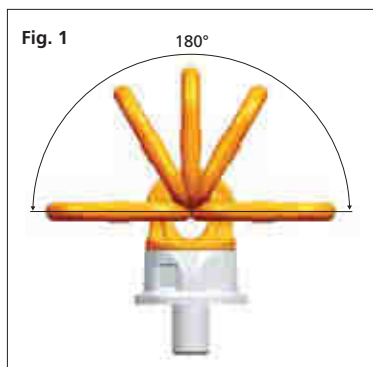

Tipo di attacco Kind of attachment										
Numero di golfari Number of pieces		1	2	2	2	2	2	3 o 4	3 o 4	3 o 4
Angolo Angle		0° / 90°	0° / 90°		0°-45°	45°-60°	Asimmetrico Unsymmetrical	0°-45°	45°-60°	Asimmetrico Unsymmetrical
Tipo Type	Misura Size	Portata WLL t	Portata WLL t	Portata WLL t	Portata WLL t	Portata WLL t	Portata WLL t	Portata WLL t	Portata WLL t	Portata WLL t
PLDW 0,3	M8	0,3	0,6	0,4	0,3	0,3	0,6	0,4	0,3	0,3
PLDW 0,5	M10	0,5	1	0,7	0,5	0,5	1	0,75	0,5	0,5
PLDW 0,7	M12	0,7	1,4	0,95	0,7	0,7	1,4	1	0,7	0,7
PLDW 1*	M14	1	2	1,4	1	1	2,1	1,5	1	1
PLDW 1,5	M16	1,5	3	2,1	1,5	1,5	3,1	2,1	1,5	1,5
PLDW 2,5	M20	2,5	5	3,5	2,5	2,5	5,3	3,5	2,5	2,5
PLDW 4	M24	4	8	5,5	4	4	8,4	6	4	4
PLDW 6	M30	6	12	8,4	6	6	12,6	9	6	6
PLDW 8	M36	8	16	11,2	8	8	16,8	12	8	8
PLDW 10	M42	10	20	14	10	10	21	15	10	10
PLDW 12,5	M48	12,5	25	17,5	12,5	12,5	26,2	18	12,5	12,5

* Su richiesta.

* Upon demand.

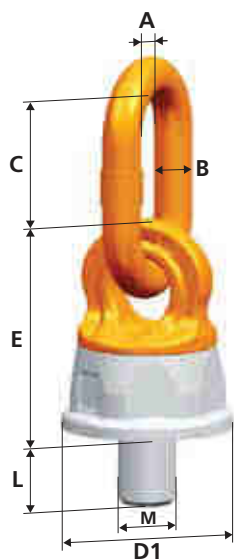

Tipo Type	Misura Size	Passo Pitch	Dimensioni Dimensions						Coppia serraggio Tightening torque	Peso Weight
			A mm	B mm	C mm	D1 mm	E mm			
PLDW 0,3	M8 x 20	1,25	30	13	38	38	54	34	10	0,47
PLDW 0,5	M10 x 20	1,5	30	13	38	38	54	34	10	0,47
PLDW 0,7	M12 x 22	1,75	35	13	48	38	54	34	15	0,47
PLDW 1	M14 x 22	2	35	13	48	38	54	34	25	0,47
PLDW 1,5	M16 x 33	2	35	13	48	38	54	34	30	0,49
PLDW 2,5	M20 x 33	2,5	35	16	55	55	75	46	80	1,10
PLDW 4	M24 x 40	3	40	17	66	63	82	50	150	1,50
PLDW 6	M30 x 40	3,5	50	23	70	72	92	60	230	2,50
PLDW 8	M36 x 55	4	50	23	91	92	114	75	450	4,30
PLDW 10	M42 x 60	4,5	65	27	91	92	114	75	600	5,10
PLDW 12,5	M48 x 68	5	65	27	116	92	114	75	600	5,40

CARATTERISTICHE

SPECIFICATION

Alloy steel eyebolts have a 4-5 times higher working load compared to DIN eyebolts.
Eyebolts may only be tightened manually.

STANDARDS

8.8 eyebolts comply with the Machine Directive 2006/42/EC.

Permissible usage

Load capacity according to the table of WLL in the mentioned directions of pull - see fig 1.
Operating temperature: $-20^{\circ}\text{C} \div 100^{\circ}\text{C}$.

Non permissible usage

Make sure when choosing the assembly that improper load cannot arise eg if:

- The direction of pull is obstructed
- Direction of pull is not in the foreseen area - fig 2 and 3.

I golfari ad alta resistenza hanno una portata 4-5 volte superiore ai normali golfari DIN, a parità di filetto.

I golfari 8.8 devono essere avvitati a mano.

NORME

I golfari 8.8 sono conformi alla Direttiva Macchine 2006/42/CE.

Utilizzo consentito

Portata secondo la tabella a fianco, in accordo all'orientamento della forza - fig 1.

Temperatura di lavoro: $-20^{\circ}\text{C} \div 100^{\circ}\text{C}$.

Utilizzo errato

Assicurarsi che non possano sorgere carichi impropri, ad esempio:

- La direzione di tiro è ostruita
- La forza viene applicata al golfare in modo sbagliato - fig 2 e 3.

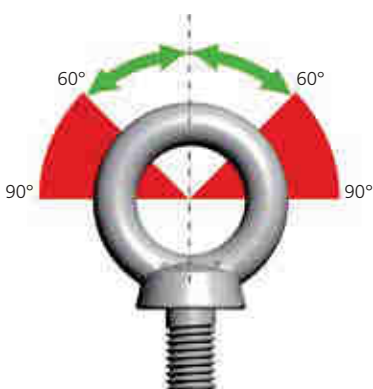
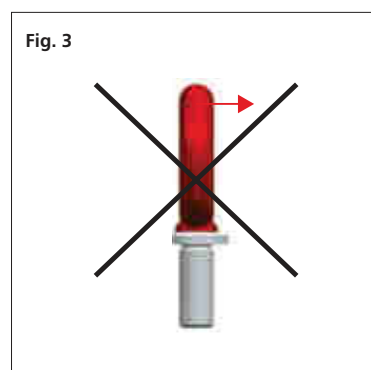
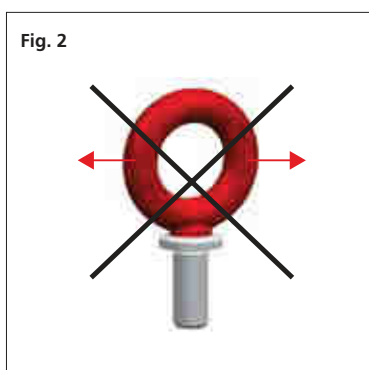
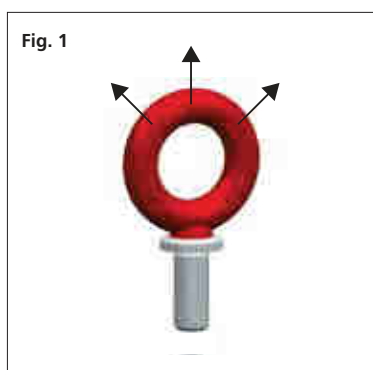

- Non utilizzare i golfari 8.8 con angoli superiori a 60° .
- Per tiri a 90° , utilizzare i golfari girevoli RP o RPL.
- Do not use the 8.8 eyebolts with angles larger than 60° .
- For 90° lifting, to use the RP or RPL eye bolt swivels.

- Evitare il contatto con acidi, vapori e agenti chimici aggressivi.
- Per tiri inclinati assicurarsi che gli anelli dei golfari siano orientati nella direzione del carico, eventualmente spessorando con rondelle.
- Avoid contact with acids, vapors and aggressive chemical agents.
- For inclined lifting make sure that the rings of the eyebolts are oriented in the direction of the load.

Tipo 8.8 M

Golfare Alta Resistenza
Maschio

8.8 M Type
Alloy steel eye bolt
Male



Tipo di attacco Kind of attachment								
Numero di golfari Number of pieces			1	2	2	2	3 o 4	3 o 4
Angolo Angle			0°	0°	0°-45°	45°-60°	0°-45°	45°-60°
Tipo Type 8.8 M	Tipo Type 8.8 F	Misura Size	Portata WLL t	Portata WLL t	Portata WLL t	Portata WLL t	Portata WLL t	Portata WLL t
8.8M06	8.8F06	M6	0,4	0,8	0,14	0,1	0,2	0,14
8.8M08	8.8F08	M8	0,8	1,6	0,28	0,2	0,4	0,28
8.8M10	8.8F10	M10	1	2	0,35	0,25	0,5	0,35
8.8M12	8.8F12	M12	1,6	3,2	0,56	0,4	0,8	0,56
8.8M14	8.8F14	M14	3	6	1	0,75	1,5	1
8.8M16	8.8F16	M16	4	8	1,4	1	2	1,4
8.8M18	8.8F18	M18	5	10	1,8	1,25	2,5	1,8
8.8M20	8.8F20	M20	6	12	2,1	1,5	3	2,1
8.8M22	-	M22	7	14	2,4	1,75	3,5	2,4
8.8M24	8.8F24	M24	8	16	2,8	2	4	2,8
8.8M27	8.8F27	M27	10	20	3,5	2,5	5	3,5
8.8M30	8.8F30	M30	12	24	4,2	3	6	4,2
8.8M33	-	M33	14	28	4,8	3,4	6,8	4,8
8.8M36	-	M36	16	32	5,6	3,9	7,8	5,4
8.8M42	-	M42	24	48	8,4	5,9	11,8	8,2
8.8M48	-	M48	32	64	11,2	7,8	15,6	10,9
8.8M56	-	M56	36	72	12,6	8,8	17,6	12,3
8.8M64	-	M64	45	90	15,7	11	22	15,4

Tipo 8.8 F

Golfare Alta Resistenza
Femmina

8.8 F Type
Alloy steel eye bolt
Female



- In caso di carico asimmetrico, considerare un fattore di riduzione delle portate del 50%.
- If the load is asymmetrical take into consideration 50% WLL deduction.

Tipo Type 8.8 M	Tipo Type 8.8 F	Passo Pitch mm	Dimensioni Dimensions								Coppia serraggio Tightening torque Nm	Peso Weight Kg
			M	D mm	F mm	G mm	H mm	L mm	R mm	S mm		
8.8M06	8.8F06	1	M6	10	25	45	45	13	10	25	3,5	0,09
8.8M08	8.8F08	1,25	M8	10	25	45	45	13	10	25	8	0,09
8.8M10	8.8F10	1,5	M10	10	25	45	45	17	10	25	16	0,11
8.8M12	8.8F12	1,75	M12	14	35	62	63	21	14	35	28	0,27
8.8M14	8.8F14	2	M14	14	35	62	63	21	14	35	45	0,29
8.8M16	8.8F16	2	M16	14	35	62	63	27	14	35	70	0,31
8.8M18	8.8F18	2,5	M18	20	50	90	90	27	20	50	95	0,84
8.8M20	8.8F20	2,5	M20	20	50	90	90	30	20	50	135	0,86
8.8M22	-	2,5	M22	20	50	90	90	36	20	50	160	0,9
8.8M24	8.8F24	3	M24	20	50	90	90	36	20	50	182	0,9
8.8M27	8.8F27	3	M27	24	60	109	108	45	24	65	340	1,66
8.8M30	8.8F30	3,5	M30	24	60	109	108	45	24	65	465	1,7
8.8M33	-	3,5	M33	28	70	128	126	54	26	75	630	2
8.8M36	-	4	M36	28	70	128	126	54	26	75	810	2,15
8.8M42	-	4,5	M42	32	80	147	144	63	30	85	1300	4,15
8.8M48	-	5	M48	38	90	168	166	68	35	100	1980	6,2
8.8M56	-	5,5	M56	42	100	187	184	78	38	110	3000	8,8
8.8M64	-	6	M64	48	110	208	206	90	42	120	4700	12,4

Coefficiente di sicurezza 4.
Portata 4-5 volte superiore
rispetto ai golfari normali.

Safety factor 4.
4-5 times higher WLL compared
to standard eye bolts

- Il bullone del golfare femmina 8.8 F deve essere almeno di qualità 8.8 e deve occupare tutta la filettatura del golfare.
- Bolt to fit the 8.8F must be at least 8.8 class and must occupy the entire thread of the eye bolt.

CARATTERISTICHE
SPECIFICATION

Before the use check the integrity of the thread making sure the threaded parts are clean. Screw the eye up completely adhere to the surface of the detail which is assembled. Comply with the specified torque. Never try to adapt the eyebolt, cutting or redoing the thread. When the eyebolt is side pulled the working load must be reduced.
Operating temperature: -20°C 200°C.

Prima dell'utilizzo verificare l'integrità del filetto assicurandosi che le parti filettate siano pulite. Avvitare a fondo il golfare fino ad aderire completamente contro la superficie del particolare su cui viene assemblato. Rispettare la coppia di serraggio indicata. Non cercare mai di adattare il golfare, tagliandolo o rifacendo la filettatura. Quando il golfare viene sottoposto a sforzi laterali si ha una riduzione di portata come riportato a lato.
Temperatura di lavoro: -20°C 200°C.



- Gli anelli dei golfari devono essere orientati nella direzione del carico, eventualmente spessorando con rondelle.
- The rings of the eye bolts must be oriented in the lifting direction.

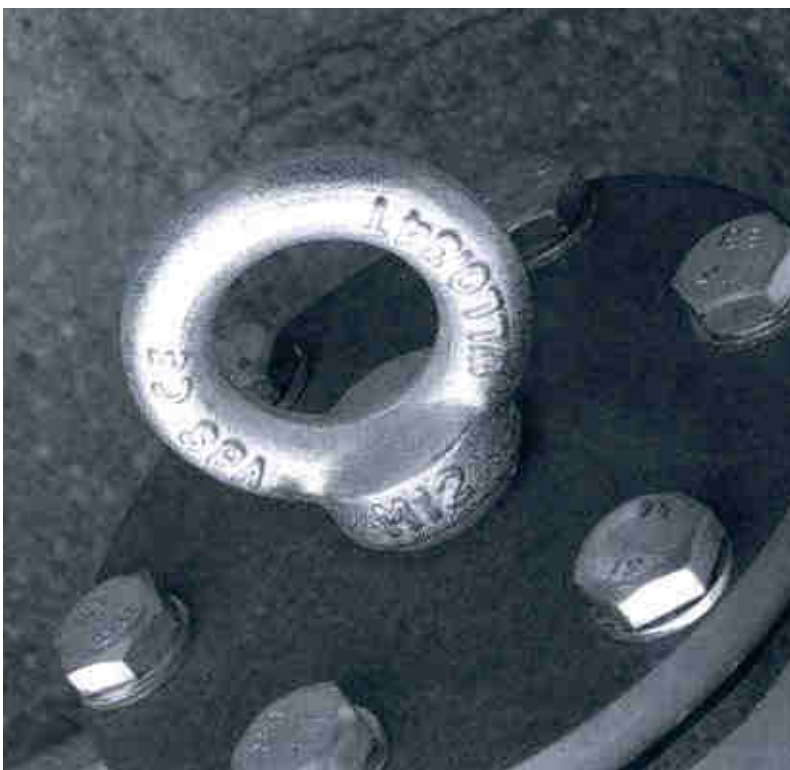

DIN 580

Golfare maschio
Materiale: acciaio C15E
Male eye bolt
Material: C15E Steel



Tipo di attacco Kind of attachment		 WLL					Dimensioni Dimensions							Coppia serraggio Tightening torque	Peso Weight	
Numero di golfari Number of pieces		1	2	2	2	4										
Angolo Angle		0°	0°/45°	90°	0°/45°	0°/45°										
Codice Code	Misura Size	Passo Pitch	Portata kg WLL kg				D mm	F mm	G mm	H mm	L mm	R mm	S mm	Nm	g	
AGOLFM06*	M6	1	90	90	90	60	135	6	14	27	26	11,0	6	14	2	20
AGOLFM08	M8	1,25	140	140	140	95	210	8	20	36	36	13,0	6	20	5	60
AGOLFM10	M10	1,5	230	230	230	160	345	10	25	45	45	17,0	8	25	10	110
AGOLFM12	M12	1,75	340	340	340	240	510	12	30	53	54	20,5	10	30	17	180
AGOLFM14*	M14	2	480	480	480	335	720	12	30	53	54	20,5	10	30	27	190
AGOLFM16	M16	2	700	700	700	495	1050	14	35	62	63	27,0	12	35	42	280
AGOLFM18*	M18	2,5	930	930	930	655	1395	14	35	62	63	27,0	12	35	58	290
AGOLFM20	M20	2,5	1200	1200	1200	845	1800	16	40	71	72	30,0	14	40	83	450
AGOLFM22*	M22	2,5	1450	1450	1450	1025	2175	16	40	71	72	30,0	14	40	100	465
AGOLFM24	M24	3	1800	1800	1800	1270	2700	20	50	90	90	36,0	18	50	120	740
AGOLFM27*	M27	3	2400	2400	2400	1695	3600	21	55	100	96	41,0	18	55	150	1015
AGOLFM30	M30	3,5	3200	3200	3200	2260	4800	24	60	109	108	45,0	22	65	180	1660
AGOLFM33*	M33	(2) 3,5	3900	3900	3900	2755	5850	28	70	128	126	54,0	26	75	200	2625
AGOLFM36	M36	(3) 4	4600	4600	4600	3250	6900	28	70	128	126	54,0	26	75	240	2650
AGOLFM42	M42	(3) 4,5	6300	6300	6300	4455	9450	32	80	147	144	63,0	30	85	300	4030
AGOLFM48	M48	(3) 5	8600	8600	8600	6080	12900	38	90	168	166	68,0	35	100	400	6380
AGOLFM56	M56	(4) 5,5	11500	11500	11500	8130	17250	42	100	187	184	78,0	38	110	600	8800
AGOLFM64	M64	(4) 6	16000	15550	15550	11310	23300	48	110	208	206	90,0	42	120	1000	12400

* Misure non previste dalla norma. Le dimensioni potrebbero variare.
* Sizes not according to DIN norm. Dimensions might be different.

• Passo () a richiesta
• Pitch () upon demand

DIN 582

Golfare femmina
Materiale: acciaio C15E
Female eye bolt
Material: C15E Steel

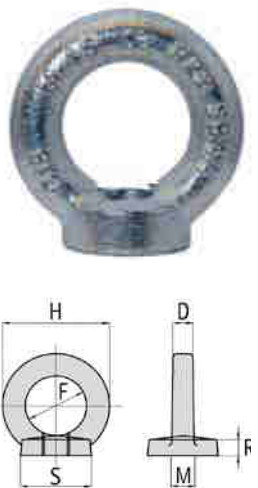

Tipo di attacco Kind of attachment		 WLL					Dimensioni Dimensions							Coppia serraggio Tightening torque	Peso Weight
Numero di golfari Number of pieces		1	2	2	2	4									
Angolo Angle		0°	0°/45°	90°	0°/45°	0°/45°									
Codice Code	Misura Size	Passo Pitch	Portata kg WLL kg				D mm	F mm	G mm	H mm	R mm	S mm	Nm	g	
AGOLFF06*	M6	1	90	90	90	60	135	6	14	27	26	6,0	14	2	17
AGOLFF08	M8	1,25	140	140	140	95	210	8	20	36	36	8,5	20	5	50
AGOLFF10	M10	1,5	230	230	230	160	345	10	25	45	45	10,0	25	10	90
AGOLFF12	M12	1,75	340	340	340	240	510	12	30	53	54	11,0	30	17	160
AGOLFF14*	M14	2	480	480	480	335	720	12	30	53	54	11,0	30	27	155
AGOLFF16	M16	2	700	700	700	495	1050	14	35	62	63	13,0	35	42	240
AGOLFF18*	M18	2,5	930	930	930	655	1395	14	35	62	63	13,0	35	58	235
AGOLFF20	M20	2,5	1200	1200	1200	845	1800	16	40	71	72	16,0	40	83	360
AGOLFF22*	M22	2,5	1450	1450	1450	1025	2175	16	40	71	72	16,0	40	100	355
AGOLFF24	M24	3	1800	1800	1800	1270	2700	20	50	90	90	20,0	50	120	720
AGOLFF27*	M27	3	2400	2400	2400	1695	3600	21	55	100	90	21,0	55	150	845
AGOLFF30	M30	3,5	3200	3200	3200	2260	4800	24	60	109	108	25,0	65	180	1320
AGOLFF36	M36	(3) 4	4600	4600	4600	3250	6900	28	70	128	126	30,0	75	240	2080
AGOLFF42	M42	(3) 4,5	6300	6300	6300	4455	9450	32	80	147	144	35,0	85	300	3110
AGOLFF48	M48	(3) 5	8600	8600	8600	6080	12900	38	90	168	166	40,0	100	400	5020

* Misure non previste dalla norma. Le dimensioni potrebbero variare.
* Sizes not according to DIN norm. Dimensions might be different.

• Passo () a richiesta
• Pitch () upon demand

Coefficiente di sicurezza 6.
Safety factor 6.

GOLFARI GREZZI UNI 2948
ROUGH EYE BOLTS UNI 2948

UNI 2948
Golfare femmina
Female eye bolt

Materiale: acciaio C15E
Material: C15E Steel

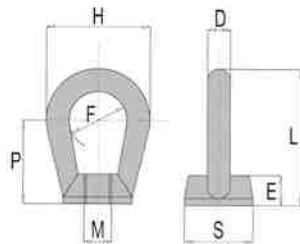

Codice Code	M	Passo Pitch mm	Portata WLL Kg	Portata* WLL* Kg	Dimensioni Dimensions							Coppia serraggio Tightening torque Nm	Peso Weight g
					D mm	E mm	F mm	H mm	L mm	P mm	S mm		
AGOLFFU08	M8	1,25	80	40	8	12	18	34	46	29	25	5	72
AGOLFFU10	M10	1,5	160	80	10	14	24	44	58	36	30	10	137
AGOLFFU12	M12	1,75	250	125	13	16	30	56	72	44	34	17	252
AGOLFFU14	M14	2	250	125	13	16	30	56	72	44	34	27	250
AGOLFFU16	M16	2	400	200	16	20	36	68	86	52	40	42	430
AGOLFFU20	M20	2,5	630	315	19	24	42	80	100	60	48	83	740

* Portata di 2 golfari.
* WLL of 2 eye bolts.

CARATTERISTICHE SPECIFICATION

- Working load from 4 to 30 t;
- Ring can be oriented to 120°;
- Grade 10 version;
- Safety factor 4 in all loading directions;
- Tested for 20.000 stress cycles at full load, according to EN 1677;
- Screw, bracket and ring tested at 100% magnaflux;
- According to the Machine Directive 2006/42/EC;
- Epoxy painted;

The TPBX attachment points must be placed on adequate size surfaces, without defects, to ensure the movement of the load without deformation. We recommend the following minimum lengths of thread depending on the type of material:

Steel: 1 x thread diameter;
Cast Iron: 1,25 x thread diameter;
Aluminium Alloys: 2 x thread diameter;
Light metals with low resistance: 2,5 x thread diameter.

In the case of blind threaded holes, the total length of the thread must be at least 1,1 times the length of the screwed thread.

The thread of the mounting hole should be perpendicular to the base of the eyebolt.

The attachment points must be screwed manually, through the use of a torque wrench, up to fully adhere to the surface of the load and observing the tightening torques indicated in the instructions for use.

- Portate da 4 a 30 ton;
- Anello orientabile a 120°;
- Versione grado 10;
- Coefficiente di sicurezza 4 in tutte le direzioni di carico;
- Dimensionati per 20.000 cicli di lavoro a pieno carico, in accordo a EN 1677;
- Vite, staffa e anello testati 100% magnaflux;
- Conformi alla Direttiva Macchine 2006/42/CE;
- Verniciatura epossidica;

I punti di ancoraggio TPBX devono essere posizionati su superfici di dimensioni adeguate, prive di difetti, per garantire la movimentazione del carico senza deformazioni. Raccomandiamo le seguenti lunghezze minime di filettatura in funzione del tipo di materiale:

Acciaio: 1 x diametro filetto;
Ghisa: 1,25 x diametro filetto;
Alluminio: 2 x diametro filetto;
Metalli leggeri a bassa resistenza: 2,5 x diametro filetto.

In caso di fori filettati ciechi, la lunghezza totale del filetto deve essere almeno 1,1 volte la lunghezza del filetto avvitato.

La filettatura del foro di fissaggio deve essere perpendicolare alla base del golfare.

I punti di ancoraggio devono essere avvitati manualmente, mediante l'utilizzo di una chiave dinamometrica, fino ad aderire completamente alla superficie del carico da sollevare e rispettando le coppie di serraggio indicate nelle istruzioni d'uso.

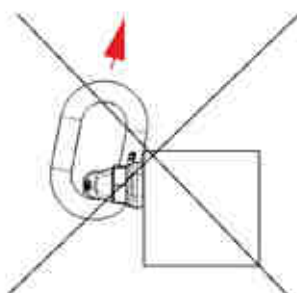
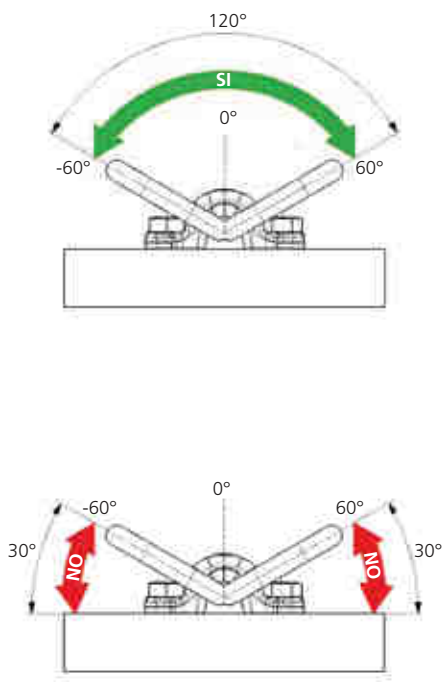

Tipo di attacco Kind of attachment											
Numero di golfari Number of pieces		1	1	2	2	2	2	2	3 o 4	3 o 4	3 o 4
Angolo Angle		0°	90°	0°	90°	0°-45°	45°-60°	Asimmetrico Unsymmetrical	0°-45°	45°-60°	Asimmetrico Unsymmetrical
Tipo Type	Misura Size	Portata WLL t		Portata WLL t		Portata WLL t	Portata WLL t	Portata WLL t	Portata WLL t	Portata WLL t	Portata WLL t
TPBX 4	M 20	4		8		5,6	4	4	8,4	6	4
TPBX 7	M 24	6,7		13,4		9,5	6,7	6,7	14	10	6,7
TPBX 10	M 30	10		20		14	10	10	21	15	10
TPBX 16	M 36	16		32		22,4	16	16	33,6	24	16
TPBX 20	M 42	20		40		28	20	20	42	30	20
TPBX 25	M 45	25		50		35	25	25	52,5	37,5	25
TPBX 30	M 48	30		60		42	30	30	63	45	30

Tipo Type	Bullone Bolt	Portata WLL	Dimensioni Dimensions									Coppia serraggio Tightening torque		Peso Weight
			M x L	t	A mm	B mm	C mm	ød mm	øD mm	E mm	F mm			
TPBX 4	M 20 x 35	4,0	100	138	39	18	21,5	15	52	61	40	250	30	1,2
TPBX 7	M 24 x 41	6,7	120	165,5	48	22	25,5	19	63	87	50	400	36	2,5
TPBX 10	M 30 x 45	10	160	216	62	26	31,5	25	78	106	65	500	46	7,1
TPBX 16	M 36 x 61	16	177,5	250	69	32	37	29	90	112	70	800	27*	7,5
TPBX 20	M 42 x 67	20	200	290	90	40	43,5	43	116	140	100	1300	32*	9,30
TPBX 25	M 45 x 67	25	200	290	90	40	48	43	116	140	100	1630	36*	10,20
TPBX 30	M 48 x 77	30	200	290	90	40	51	43	116	140	100	1980	36*	10,20

- I bulloni di classe 10.9 sono compresi nella fornitura.
- Utilizzare esclusivamente bulloni e dadi con filettatura metrica, di classe 10.9.
- Bolts are included in the supply.
- Use only bolts and nuts with metric thread, class 10.9 minimum.

- * Cava esagonale
- * Hexagonal hole

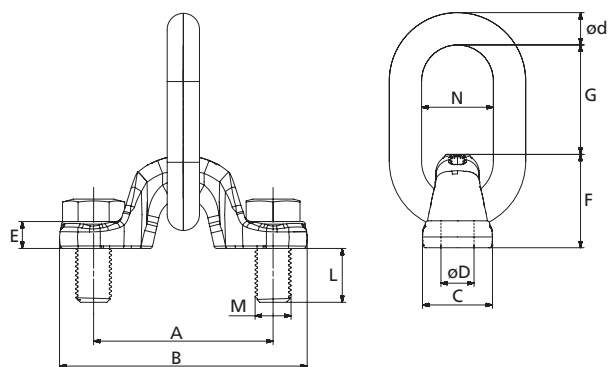

CARATTERISTICHE SPECIFICATION

Taps is an attachment point fast and easy to weld on. The model with spring holds the ring into the desired position.

- Working load from 1 ton to 15 t;
- Ring can be oriented to 180°;
- Safety factor 4 in all loading directions;
- According to Machine Directive 2006/42/EC.

The TAPS attachment points must be placed on adequate size surfaces, without defects as paint residues, oxide or lubricants. The backing plate of the attachment point should be welded on material S 355 JR according to with EN 12005.

Permissible usage

Load capacity according to the table of WLL in the mentioned directions of pull - see fig 1 and 2.

Non permissible usage

- Make sure when choosing the assembly that improper load cannot arise eg if:
- The direction of pull is obstructed
 - Direction of pull is not in the foreseen area - fig 3
 - Loading ring rests against edges and load.

Taps è un punto di ancoraggio facile e veloce da saldare. Il modello con molla trattiene l'anello nella posizione desiderata.

- Portate da 1 ton a 15 ton;
- Campanella orientabile a 180°;
- Coefficiente di sicurezza 4 in tutte le direzioni di carico;
- Conformi alla Direttiva Macchine 2006/42/CE.

I punti di ancoraggio TAPS devono essere posizionati su superfici di dimensioni adeguate, prive di difetti superficiali e di residui di vernice, ossido o lubrificanti. La piastra di supporto del punto di ancoraggio deve essere saldata su materiale S 355 JR conforme alla norma EN 12005.

Utilizzo consentito

Portata secondo la tabella a fianco, in accordo all'orientamento della forza - fig 1 e 2.

Utilizzo errato

- Assicurarsi che non possano sorgere carichi impropri, ad esempio:
- La direzione di tiro è ostruita
 - La forza viene applicata al golfare in modo sbagliato - fig 3
 - L'anello del golfare forza contro il carico o altri oggetti presenti.

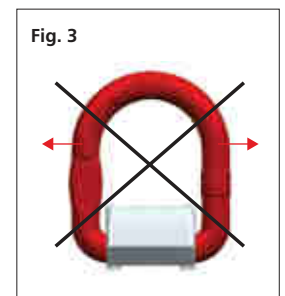
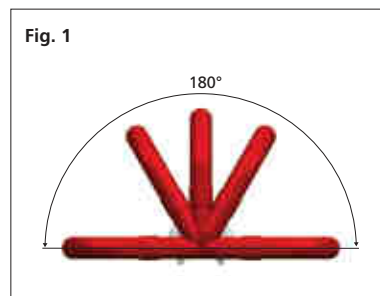

Tipo di attacco Kind of attachment									
Numero di golfari Number of pieces	1	2	2	2	2	2	3 o 4	3 o 4	3 o 4
Angolo Angle	0° / 90°	0°	90°	0°-45°	45°-60°	Asimmetrico Unsymmetrical	0°-45°	45°-60°	Asimmetrico Unsymmetrical
Tipo Type	Portata WLL t	Portata WLL t	Portata WLL t	Portata WLL t	Portata WLL t	Portata WLL t	Portata WLL t	Portata WLL t	Portata WLL t
TAPS 1	1,12	2,24	1,5	1,12	1,12	2,3	1,6	1,12	
TAPS 2	2	4	2,8	2	2	4,2	3	2	
TAPS 3	3,15	6,3	4,4	3,15	3,15	6,5	4,75	3,15	
TAPS 5	5,3	10,6	7,4	5,3	5,3	11	7,5	5,3	
TAPS 8	8	16	11,2	8	8	16	12	8	
TAPS 15	15	30	21	15	15	31,5	22,4	15	

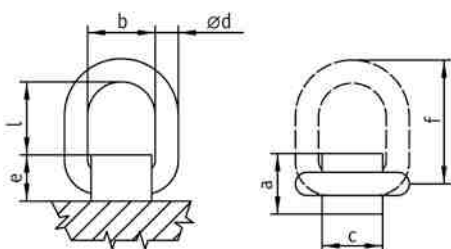

Tipo Type	Dimensioni Dimensions							Peso Weight
	a mm	b mm	c mm	d Ø mm	e mm	f mm	l mm	Kg
TAPS 1	35	41	36	13	28	66	40	0,39
TAPS 2	38	42	38	13	33	74	44	0,39
TAPS 3	42	45	43	17	34	80	49	0,70
TAPS 5	60	55	50	22	44	95	55	1,50
TAPS 8	70	70	65	26	53	108	70	2,61
TAPS 15	90	95	90	34	73	155	92	5,80

CARATTERISTICHE SPECIFICATION

Tapsk is an attachment point to weld on for edge fastening.

- Working load from 3,15 ton to 8 t;
- Ring can be oriented to 270°;
- Safety factor 4;
- According to Machine Directive 2006/42/EC.

The TAPSK attachment points must be placed on adequate size surfaces, without paint residues, oxide or lubricants. The backing plate of the attachment point should be welded on material S 355 JR according to EN 12005.

Tapsk è un punto di ancoraggio da saldare su spigoli.

- Portate da 3,15 ton a 8 ton;
- Campanella orientabile a 270°;
- Coefficiente di sicurezza 4;
- Conforme alla Direttiva Macchine 2006/42/CE.

I punti di ancoraggio Tapsk devono essere posizionati su superfici di dimensioni adeguate, prive di difetti superficiali e di residui di vernice, ossido o lubrificanti.

La piastra di supporto del punto di ancoraggio deve essere saldata su materiale S 355 JR conforme alla norma EN 12005.



Tipo di attacco Kind of attachment								
Numero di golfari Number of pieces	1	2	2	2	2	3 o 4	3 o 4	3 o 4
Angolo Angle	0°	0°	0°-45°	45°-60°	Asimmetrico Unsymmetrical	0°-45°	45°-60°	Asimmetrico Unsymmetrical
Tipo Type	Portata WLL t	Portata WLL t	Portata WLL t	Portata WLL t	Portata WLL t	Portata WLL t	Portata WLL t	Portata WLL t
TAPSK 3	3,15	6,3	4,25	3,15	3,15	6,3	4,75	3,15
TAPSK 5	5,3	10,6	7,1	5,3	5,3	11,2	7,5	5,3
TAPSK 8	8	16	11,2	8	8	16	12	8

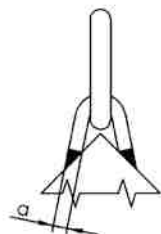
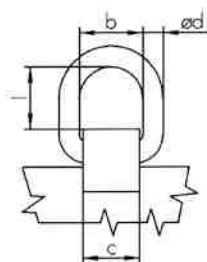

Tipo Type	Dimensioni Dimensions					Peso Weight
	a mm	b mm	c mm	d mm	l mm	Kg
TAPSK 3	12	56	50	18	53	1
TAPSK 5	15	67	60	22	63	1,85
TAPSK 8	20	80	70	26	68	3,1

CARATTERISTICHE SPECIFICATION

Attachment point to be welded for load lifting.

- For asymmetric loads WLL has to be reduced as shown in the reference table;
- The lifting link can be used safely up to max 20.000 lifts at full load;
- Safety factor 4;
- 100% Magnaflux tested lifting ring;
- Made in high resistant steel;
- Anti corrosion epoxy paint
- Tested at 20.000 stress cycles;
- Do not use to lift people.

Staffa da saldare destinata al sollevamento dei carichi.

- In caso di carico asimmetrico considerare una riduzione delle portate come indicato sulla tabella di riferimento;
- La staffa di ancoraggio può essere utilizzata in totale sicurezza fino ad un max di 20.000 sollevamenti a pieno carico:
- Coefficiente di sicurezza 4;
- Anello testato 100% magnaflux;
- Realizzato in acciaio ad alta resistenza;
- Verniciato con verniciatura epossidica;
- Testato 20.000 cicli di fatica;
- Non utilizzare per il sollevamento delle persone.

Tipo di attacco Kind of attachment									
Numero di golfari Number of pieces	1	2	2	2	2	2	3 o 4	3 o 4	3 o 4
Angolo Angle	0° / 90°	0°	90°	0°-45°	45°-60°	Asimmetrico Unsymmetrical	0°-45°	45°-60°	Asimmetrico Unsymmetrical
Tipo Type	Portata WLL t	Portata WLL t		Portata WLL t	Portata WLL t	Portata WLL t	Portata WLL t	Portata WLL t	Portata WLL t
TPA 1,5	1,5	3		2,1	1,5	1,5	3,15	2,25	1,5
TPA 2,5	2,5	5		3,5	2,5	2,5	5,25	3,75	2,5
TPA 4	4	8		5,6	4	4	8,4	6	4
TPA 6,7	6,7	13,4		9,5	6,7	6,7	14	10	6,7
TPA 10	10	20		14	10	10	21	15	10
TPA 16	16	32		22,4	16	16	33,6	24	16



Tipo Type	Dimensioni Dimensions								Spessore saldatura Welding thickness	Peso Weight
	A mm	B mm	C Ø mm	D mm	E mm	F mm	G mm	H mm	HV+Δa	Kg
TPA 1,5	14	65	38	25	66	16	31	79	HV 5+3	0,39
TPA 2,5	16	75	45	27	77	18	34,5	91	HV 7+3	0,59
TPA 4	18	84	51	32	87	20	40	102	HV 8+3	0,87
TPA 6,7	24	117	67,3	44	115	26	58,5	141	HV 12+4	2,23
TPA 10	31	126	67	55	129	28,5	70,5	157	HV 16+4	3,33
TPA 16	45	174	100	69	190	42	87	219	HV 25+6	9,28

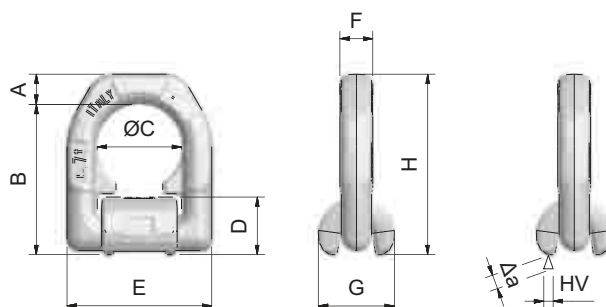
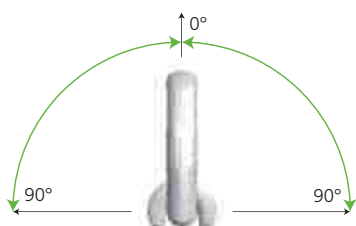

CARATTERISTICHE SPECIFICATION

Lifting ring weld-on with 2 points for a better distribution of the forces.

- Working load from 4 ton to 30 t;
- The lifting link can be used safely up to max 20.000 lifts at full load;
- Safety coefficient 4;
- 100% Magnaflux tested lifting links;
- Made in high resistant steel;
- Epoxy painted;
- Tested at 20.000 stress cycles;

Staffa da saldare con 2 punti di fissaggio per una migliore ripartizione delle forze.

- Portate da 4 ton a 30 ton;
- La staffa di ancoraggio può essere utilizzata in totale sicurezza fino ad un max di 20.000 sollevamenti a pieno carico;
- Coefficiente di sicurezza 4;
- Anello controllato Magnaflux 100%;
- Realizzato in acciaio ad alta resistenza;
- Verniciatura epossidica;
- Testato 20.000 cicli a fatica;

Tipo di attacco Kind of attachment									
Numero di golfari Number of pieces	1	2	2	2	2	2	3 o 4	3 o 4	3 o 4
Angolo Angle	0° / 90°	0°	90°	0°-45°	45°-60°	Asimmetrico Unsymmetrical	0°-45°	45°-60°	Asimmetrico Unsymmetrical
Tipo Type	Portata WLL t	Portata WLL t		Portata WLL t	Portata WLL t	Portata WLL t	Portata WLL t	Portata WLL t	Portata WLL t
TPS 4	4	8	5,6	4	4	8,4	6	4	
TPS 6	6,7	13,4	9,3	6,7	6,7	14,1	10,1	6,7	
TPS 10	10	20	14	10	10	21	15	10	
TPS 16	16	32	22,4	16	16	33,6	24	16	
TPS 30	30	60	42	30	30	63	45	30	



Tipo Type	Dimensioni Dimensions								Spessore saldatura Welding thickness	Peso Weight
	A mm	B mm	C Ø mm	D mm	E mm	F mm	G mm	H mm	HV+Δa	Kg
TPS 4	14	65	48	29	134	13,5	60	79	HV 4+3	0,73
TPS 6	20	83	60	39	169	20	88	103	HV 5,5+3	1,8
TPS 10	22	96	65	48	196	23	98	118	HV 6+4	3
TPS 16	31	126	90	55	264	28	127	157	HV 8,5+4	5,75
TPS 30	42	175	130	79	371	39	157	217	HV 15+4	16

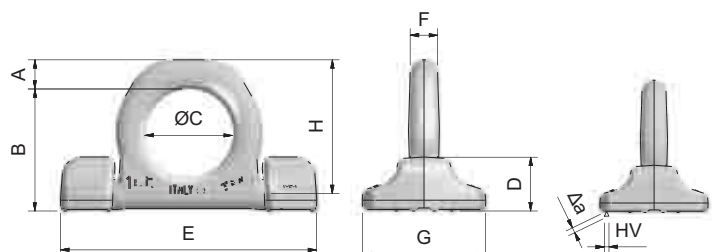
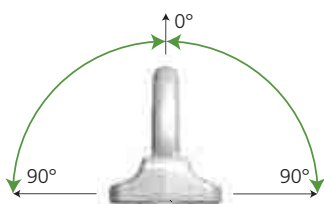

CARATTERISTICHE

SPECIFICATION

C hook has been specifically designed for application on buckets or earth-moving machines. Sized for 20.000 operating cycles at full load.

- Standard applied: EN 474-1;
- Safety factor 4.

Follow the instructions for welding operation. Never introduce to the hook more than one sling and the maximum inclination angle should be 45°.

Il gancio C è stato disegnato in modo specifico per applicazione sulle benne degli escavatori o macchine movimento terra.

La vita del gancio è prevista per 20.000 cicli operativi a pieno carico.

- Norma applicata: EN 474-1;
- Coefficiente di sicurezza 4.

Rispettate le istruzioni per la saldatura.

Non introdurre nel gancio più di una braca e l'angolo massimo rispetto alla verticale deve essere di 45°.



Tipo Type	Portata WLL	Dimensioni Dimensions								Peso Weight
		t	A mm	B mm	B1 mm	Ø D1 mm	H mm	L mm	L1 mm	
C1	1	4	30	25	21	76	105	67	29	0,72
C2	2	4	35	28,5	25	93	130	83	39,5	1,2
C3	3	6	35	29	25	100	133	84	40	1,37
C4	4	6	42	34	38	125	177	110	50	2,86
C5	5	6	44	34	40	133	185	113	55	3
C6	6	8	50	38	40	141	198	120	60	3,64
C8	8	8	60	44	45	169	250	150	67,5	7,2
C10	10	8	65	44	50	170	262	160	68	7,42
C18	18	10	80	54	50	190	290	180	75	10,93

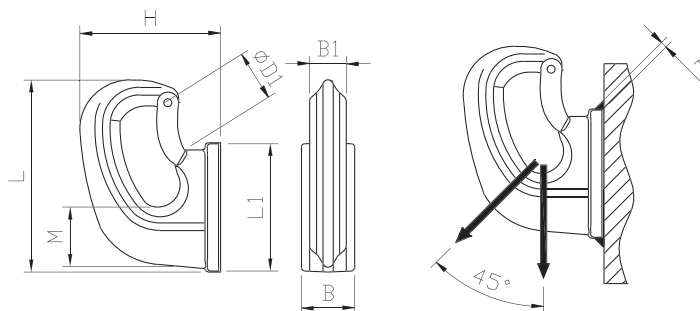

- Non introdurre nel gancio più di una braca e l'angolo massimo rispetto alla verticale deve essere di 45°.
- Never introduce to the hook more than one sling and the maximum inclination angle should be 45°.

SICUREZZE RICAMBIO

SAFETY CATCH KIT

Codice Code	Per gancio tipo For hook type
ASICC01	C1
ASICC02	C2 - C3
ASICC04	C4 - C5 - C6
ASICC08	C8 - C10 - C18

CARATTERISTICHE

SPECIFICATION

ASH is a weld on hook mainly used primarily as an attaching point for lifting beams.

- Working load from 1 ton to 10 ton;
- Safety factor 4;

Follow the instructions for welding operation.
Never introduce to the hook more than one sling.

ASH è un modello di ganci da saldare utilizzati principalmente come punto di aggancio su bilancini.

- Portate da 1 t a 10 t;
- Coefficiente di sicurezza 4.

Rispettare le istruzioni per la saldatura.
Non introdurre nel gancio più di una braca alla volta.



Tipo Type	Portata WLL t	Dimensioni Dimensions							Peso Weight Kg
		B mm	B1 mm	C mm	Ø D1 mm	H mm	L mm	L1 mm	
ASH 1	1	25	20	59,5	25	76	97	90	0,48
ASH 2	2	34	22	65	26,5	92	114	80	0,85
ASH 3	3	36	24	75	29	106	129	115	1,12
ASH 5	5	45	30	92	34,5	130	171	160	2,50
ASH 8	8	51	39	98	34,5	135	177	166	3,20
ASH 10	10	53	39	134,5	51	171,5	223	200	5,20
ASH 15	15	80			65	185	251	226	9,70

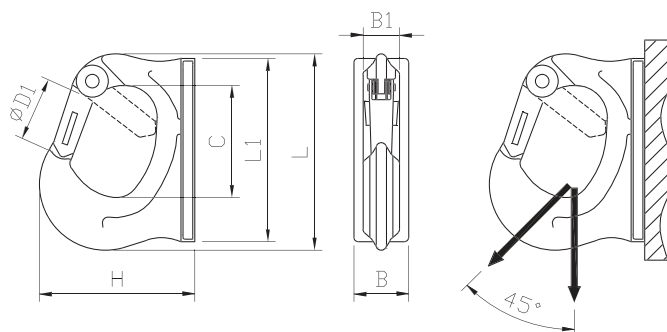

SICUREZZE RICAMBIO

SAFETY CATCH KIT

Codice Code	Per gancio tipo For hook type
ASICASH01	ASH 1
ASICASH02	ASH 2
ASICASH03	ASH 3
ASICASH05	ASH 5
ASICASH08	ASH 8
ASICASH10	ASH 10
ASICASH15	ASH 15

CARATTERISTICHE
SPECIFICATION

- Grade 6 stainless steel Duplex 1.4462 (AISI 318LN);
 - 360 rotatable lifting point;
 - Admissible swivel range of master link 180°;
 - Safety factor 4 in all loading directions;
 - Ring-body and screw 100% fracture tested;
 - Tested for 20.000 stress cycles according to EN 1677;
 - According to the Machine Directive 2006/42/EC;
 - Operating temperature -40°C / 250°C;
- Acciaio inossidabile Grado 6 Duplex 1.4462 (AISI 318LN);
 - Golfare girevole a 360°;
 - Staffa di aggancio orientabile a 180°;
 - Coefficiente di sicurezza 4 in tutte le direzioni di carico;
 - Bullone e staffa testati 100% contro le cricche;
 - Dimensionati per 20.000 cicli di lavoro in accordo a EN 1677;
 - Conformi alla Direttiva Macchine 2006/42/CE;
 - Temperatura di lavoro -40°C / 250°C.

Tipo di attacco Kind of attachment										
Numero di golfari Number of pieces		1	2	2	2	2	3 o 4	3 o 4	3 o 4	
Angolo Angle		0° / 90°	0°	90°	0°-45°	45°-60°	Asimmetrico Unsymmetrical	0°-45°	45°-60°	Asimmetrico Unsymmetrical
Tipo Type	Misura Size	Portata WLL t	Portata WLL t		Portata WLL t	Portata WLL t	Portata WLL t	Portata WLL t	Portata WLL t	
CDAW 14	M14	1	2		1,4	1	1	2,1	1,50	1
CDAW 16	M16	1,25	2,5		1,75	1,25	1,25	2,6	1,85	1,25
CDAW 20	M20	1,50	3		2,1	1,50	1,50	3,1	2,25	1,50

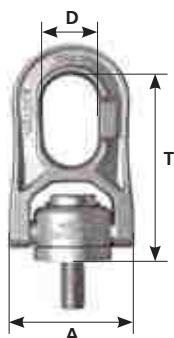

Tipo Type	Misura Size	Dimensioni Dimensions					Peso Weight
		A mm	T mm	D mm			
CDAW 14	M14 x 26	68	98,5	31	10	22	0,49
CDAW 16	M16 x 26	68	98,5	31	10	22	0,50
CDAW 20	M20 x 30	68	98,5	31	10	22	0,51

CARATTERISTICHE
SPECIFICATION

- Grade 6 stainless steel Duplex 1.4462 (AISI 318LN);
 - 360 rotatable lifting point;
 - Safety factor 4 in all loading directions;
 - Ring-body and screw 100% fracture tested;
 - Tested for 20.000 stress cycles according to EN 1677;
 - According to the Machine Directive 2006/42/EC;
 - Operating temperature -40°C / 250°C;
- Acciaio inossidabile Grado 6 Duplex 1.4462 (AISI 318LN);
 - Golfare girevole a 360°;
 - Coefficiente di sicurezza 4 in tutte le direzioni di carico;
 - Bullone e staffa testati 100% contro le cricche;
 - Dimensionati per 20.000 cicli di lavoro in accordo a EN 1677;
 - Conformi alla Direttiva Macchine 2006/42/CE;
 - Temperatura di lavoro -40°C / 250°C.

Tipo di attacco Kind of attachment										
Numero di golfari Number of pieces		1	2	2	2	2	3 o 4	3 o 4	3 o 4	
Angolo Angle		0° / 90°	0°	90°	0°-45°	45°-60°	Asimmetrico Unsymmetrical	0°-45°	45°-60°	Asimmetrico Unsymmetrical
Tipo Type	Misura Size	Portata WLL t	Portata WLL t		Portata WLL t	Portata WLL t	Portata WLL t	Portata WLL t	Portata WLL t	
CDS 05	M12	0,5	1		0,7	0,5	0,5	1,05	0,75	0,5
CDS 1	M16	1	2		1,4	1	1	2,10	1,50	1

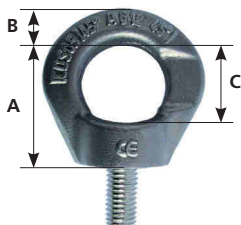

Tipo Type	Misura Size	Dimensioni Dimensions			mm	Peso Weight Kg
		A mm	B mm	C mm		
CDS 05	M12 x 22	44	12,5	29,5	8	0,2
CDS 1	M16 x 25	49,5	14	32,5	10	0,31

DIN 580 XM

Golfare maschio
Acciaio inossidabile AISI 316
AISI 316 stainless steel
Male eye bolt



Tipo di attacco Kind of attachment							Dimensioni Dimensions					Coppia serraggio Tightening torque	Peso Weight		
Numero di golfari Number of pieces		1	2	2	2	4									
Angolo Angle		0°	0°/45°	90°	0°/45°	0°/45°									
Tipo Type	Misura Size	Passo Pitch	Portata kg WLL kg					D mm	F mm	H mm	L mm	R mm	S mm	Nm	g
AGOLFMX06	M6	1	90	60	45	-	-	8	20	36	13	6	20	3,5	50
AGOLFMX08	M8	1,25	140	100	70	-	-	8	20	36	13	6	20	8	60
AGOLFMX10	M10	1,5	400	400	400	280	600	10	25	45	17	8	25	10	120
AGOLFMX12	M12	1,75	600	600	600	420	900	12	30	54	20,5	10	30	17	180
AGOLFMX16	M16	2	1200	1200	1200	840	1800	14	35	63	27	12	35	42	280
AGOLFMX20	M20	2,5	2000	2000	2000	1400	3000	16	40	72	30	14	40	83	440
AGOLFMX24	M24	3	2700	2700	2700	1900	4050	20	50	90	36	18	50	120	740
AGOLFMX30	M30	3,5	4000	4000	4000	2800	6000	24	60	108	45	22	65	180	1660

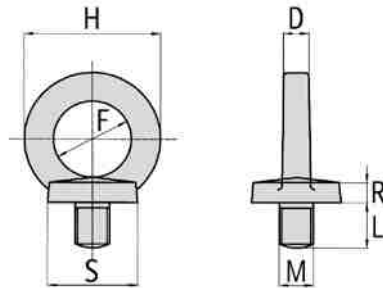

DIN 582 XF

Golfare femmina
Acciaio inossidabile AISI 316
AISI 316 stainless steel
Female eye nut



Tipo di attacco Kind of attachment							Dimensioni Dimensions					Coppia serraggio Tightening torque	Peso Weight	
Numero di golfari Number of pieces		1	2	2	2	4								
Angolo Angle		0°	0°/45°	90°	0°/45°	0°/45°								
Tipo Type	Misura Size	Passo Pitch	Portata kg WLL kg					D mm	F mm	H mm	R mm	S mm	Nm	g
AGOLFFX06	M6	1	90	60	45	-	-	8	20	36	8,5	20	3,5	50
AGOLFFX08	M8	1,25	140	100	70	-	-	8	20	36	8,5	20	8	60
AGOLFFX10	M10	1,5	400	400	400	280	600	10	25	45	10	25	10	100
AGOLFFX12	M12	1,75	600	600	600	420	900	12	30	54	11	30	17	160
AGOLFFX16	M16	2	1200	1200	1200	840	1800	14	35	63	13	35	42	240
AGOLFFX20	M20	2,5	2000	2000	2000	1400	3000	16	40	72	16	40	83	380
AGOLFFX24	M24	3	2700	2700	2700	1900	4050	20	50	90	20	50	120	720
AGOLFFX30	M30	3,5	4000	4000	4000	2800	6000	24	60	108	22	65	180	1320

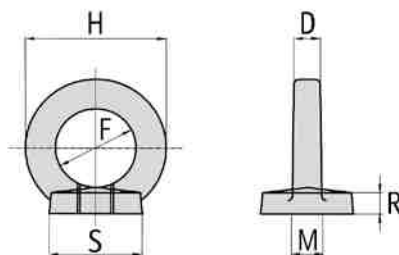

Coefficiente di sicurezza $\leq M8:4 / \geq M10:6$.
Safety factor $\leq M8:4 / \geq M10:6$.

Tipo TCO TCU
TCO TCU type

These container lifting lugs are offered in a set of 4 pieces with a total weight capacity of 56 ton.

TCO lifting lugs are vertically mounted in the holes at the top of the container and locked securely in place turning them by 90°.

Transport is done with the use of a lifting beam in conjunction with ropes, chains or fiber slings, making sure the load is suspended vertically.

TCU lifting lugs are mounted laterally on the container (in the upper or lower part) and have a spring-loaded bolt to prevent an accidental release.

Transport is done with the use of a lifting beam in conjunction with ropes, chains or fiber slings, up to the below mentioned angles from the vertical.

Set di golfari per sollevamento container costituito da 4 pezzi, con una portata massima complessiva di 56 ton.

I golfari tipo TCO devono essere inseriti verticalmente negli appositi alloggiamenti previsti sulla parte superiore del container e il sistema di bloccaggio avviene girando i golfari di 90°.

Il sollevamento deve avvenire mediante un bilancino, con l'ausilio di funi, catene o nastri, assicurandosi che il carico venga sospeso verticalmente.

I golfari tipo TCU devono essere inseriti lateralmente al container, in alto in basso, e il bloccaggio avviene mediante un perno caricato da una molla.

Il sollevamento deve avvenire mediante un bilancino, con l'ausilio di funi, catene o nastri, rispettando gli angoli massimi di inclinazioni sotto indicati.

Tipo Type	Portata di 4 golfari 4 lugs capacity t	Angolo esterno max Max outer angle	Peso di 4 golfari Weight of 4 lugs Kg	Dimensioni Dimensions							
				ø A mm	B mm	ø C mm	D mm	E mm	F mm	g mm	
TCU 32	32	50°	19	152	181	ø 45	37	73	75	40	
TCU 40	40	36°	19	152	181	ø 45	37	73	75	40	
TCO 56	56	Verticale	30	123	217	ø 45	39	57	101	121	

TIPO TCU

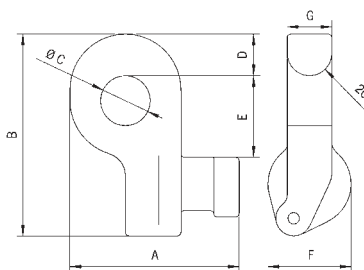

TIPO TCO

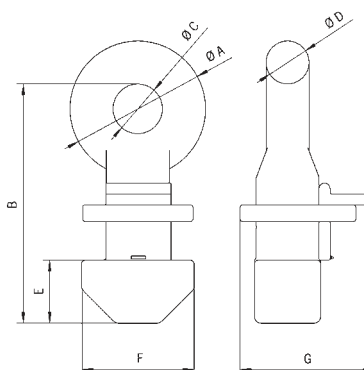

CARATTERISTICHE SPECIFICATION

- Working load from 3 to 8 ton;
- Ring can be oriented to 120°;
- Grade 8 version;
- Safety factor 4 in all loading directions;
- **Not suitable for rotations underload;**
- Tested for 20.000 stress cycles with 50% overload, according to EN 1677;
- According to the Machinery Directive 2006/42/EC;
- Operating temperature: -20°C 100°C.

The TAPG attachment points must be placed on adequate size surfaces, without defects, to ensure the movement of the load without deformation. We recommend the following minimum lengths of thread depending on the type of material:

Steel: 1 x thread diameter;
Cast Iron: 1,25 x thread diameter;
Aluminium Alloys: 2 x thread diameter;
Light metals with low resistance: 2,5 x thread diameter.

In the case of blind threaded holes, the total length of the thread must be at least 1,1 times the length of the screwed thread.

The thread of the mounting hole should be perpendicular to the base of the eyebolt.

The attachment points must be screwed manually, through the use of a torque wrench, up to fully adhere to the surface of the load and observing the tightening torques indicated in the instructions for use.

- Portate da 3 a 8 ton;
- Anello orientabile a 120°;
- Versione grado 8;
- Coefficiente di sicurezza 4 in tutte le direzioni;
- **Non idonei per rotazioni sottocarico;**
- Dimensionati per 20.000 cicli di lavoro con 50% di sovraccarico, in accordo a EN 1677;
- Conformi alla Direttiva Macchine 2006/42/CE;
- Temperatura di impiego: -20°C 100°C.

I punti di ancoraggio TAPG devono essere posizionati su superfici di dimensioni adeguate, prive di difetti, per garantire la movimentazione del carico senza deformazioni. Raccomandiamo le seguenti lunghezze minime di filettatura in funzione del tipo di materiale:

Acciaio: 1 x diametro filetto;
Ghisa: 1,25 x diametro filetto;
Alluminio: 2 x diametro filetto;
Metalli leggeri a bassa resistenza: 2,5 x diametro filetto.

In caso di fori filettati ciechi, la lunghezza totale del filetto deve essere almeno 1,1 volte la lunghezza del filetto avvitato.

La filettatura del foro di fissaggio deve essere perpendicolare alla base del golfare.

I punti di ancoraggio devono essere avvitati manualmente, mediante l'utilizzo di una chiave dinamometrica, fino ad aderire completamente alla superficie del carico da sollevare e rispettando le coppie di serraggio indicate nelle istruzioni d'uso.

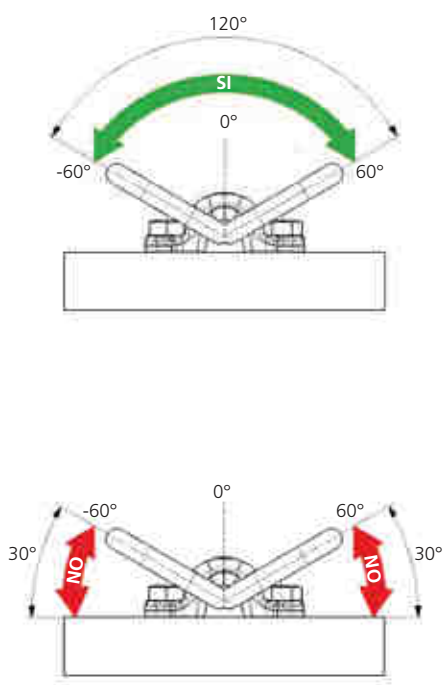

Tipo di attacco Kind of attachment											
Numero di golfari Number of pieces		1	1	2	2	2	2	2	3 o 4	3 o 4	3 o 4
Angolo Angle		0°	90°	0°	90°	0°-45°	45°-60°	Asimmetrico Unsymmetrical	0°-45°	45°-60°	Asimmetrico Unsymmetrical
Tipo Type	Misura Size	Portata WLL t	Portata WLL t	Portata WLL t		Portata WLL t	Portata WLL t	Portata WLL t	Portata WLL t	Portata WLL t	Portata WLL t
TAPG 3	M 20	4,75	NO	9,5	NO	4,25	3,15	3,15	6,3	4,75	3,15
TAPG 5	M 24	8	NO	16	NO	7,1	5,3	5,3	11,2	8	5,3
TAPG 8	M 27	12	NO	24	NO	11,2	8	8	16	12	8

Tipo Type	Bullone Bolt	Dimensioni Dimensions										Peso Weight
		a mm	b mm	c mm	d Ø mm	e mm	f mm	g mm	h mm	m mm	Kg	
TAPG 3	M 20x45	90	130	50	18	85	56	51	21	12	1,1	
TAPG 5	M 24x55	110	160	60	22	105	67	63	25	15	2,1	
TAPG 8	M 27x65	130	190	70	26	122	80	67	28	20	3,6	

- I bulloni non sono compresi nella fornitura e vengono forniti su richiesta.
- Utilizzare esclusivamente bulloni e dadi con filettatura metrica, di classe 8.8 minimo.
- Bolts are not included in the supply and are provided on request.
- Use only bolts and nuts with metric thread, class 8.8 minimum.

