

Tipo RPHA con bilanciamento automatico

RPHA type pallet hooks with automatic balancing

- Pallet hooks with automatic balancing device.
- The suspension ring is moved automatically by a spring and it is always aligned with the center of gravity of the load.
- A safety chain is supplied as standard. Moreover the blades incline upwards avoiding accidental slipping of the load.
- Easy height and loading forks adjustment to comply with the dimension of the load.
- It is also possible to lift rings and coils by closing the loading forks.

A minimum load 25% of total safe capacity is required for activating the automatic balancing of the load.

- Forche con dispositivo di bilanciamento automatico del carico.
- L'anello di sospensione si sposta automaticamente per mezzo di una molla ed è sempre allineato con il baricentro del carico.
- Le forche vengono consegnate con una catena per imbracare il carico. Inoltre le pale si inclinano verso l'alto quando la forca viene sollevata, escludendo lo scivolamento accidentale del carico.
- Facile regolazione dell'altezza della forca e delle pale per adeguarsi alle dimensioni del carico e del pallet. Avvicinando completamente le pale è possibile trasportare anche anelli o coils.

La funzione di bilanciamento automatico richiede un carico minimo pari al 25% della portata nominale della forca.

| Tipo Type | Portata WLL t | Peso Weight Kg | Dimensioni Dimensions | | | | | |
|--------------|---------------------|----------------------|--------------------------|----------|---------|-----------|-----------|---------|
| | | | a mm | b mm | d mm | h mm | h1 mm | L mm |
| RPHA - 1 | 1 | 140 | 100x80 | 350-900 | 100x30 | 1300-2000 | 1600-2300 | 1000 |
| RPHA - 2 | 2 | 220 | 100x80 | 400-900 | 120x40 | 1300-2000 | 1655-2355 | 1000 |
| RPHA - 3 | 3 | 280 | 120x100 | 450-900 | 120x50 | 1300-2000 | 1720-2420 | 1000 |
| RPHA - 5 | 5 | 380 | 136x120 | 530-1000 | 150x60 | 1300-2000 | 1710-2410 | 1000 |

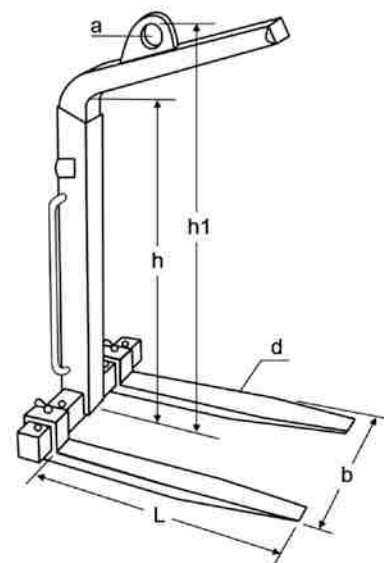

Tipo RPHM con bilanciamento manuale

RPHM type pallet hooks with manual balancing

- Pallet hooks with manual balancing device.
 - The suspension ring is moved by hand until aligned with the center of gravity of the load.
 - A safety chain is supplied as standard. Moreover the blades incline upwards avoiding accidental slipping of the load.
 - Easy height and loading forks adjustment to comply with the dimension of the load.
 - It is also possible to lift rings and coils by closing the loading forks.
- Forche con dispositivo di bilanciamento manuale del carico.
 - L'anello di sospensione si sposta manualmente fino a trovare l'allineamento con il baricentro del carico.
 - Le forche vengono consegnate con una catena per imbracare il carico. Inoltre le pale si inclinano verso l'alto quando la forca viene sollevata, escludendo lo scivolamento accidentale del carico.
 - Facile regolazione dell'altezza della forca e delle pale per adeguarsi alle dimensioni del carico e del pallet. Avvicinando completamente le pale è possibile trasportare anche anelli o coils.

| Tipo Type | Portata WLL | Peso Weight | Dimensioni Dimensions | | | | | |
|--------------|----------------|----------------|--------------------------|----------|---------|-----------|-----------|---------|
| | | | a mm | b mm | d mm | h mm | h1 mm | L mm |
| RPHM - 1 | 1 | 130 | 100x80 | 350-900 | 100x30 | 1300-2000 | 1540-2240 | 1000 |
| RPHM - 2 | 2 | 200 | 100x80 | 400-900 | 120x40 | 1300-2000 | 1580-2280 | 1000 |
| RPHM - 3 | 3 | 250 | 120x100 | 450-900 | 120x50 | 1300-2000 | 1670-2370 | 1000 |
| RPHM - 5 | 5 | 370 | 136x120 | 530-1000 | 150x60 | 1300-2000 | 1700-2450 | 1000 |

